



Regler for

VISK 10-Kamp

Aktivitetsejer: Vipperød Sportsrideklub Bestyrelse

Regler udarbejdet af: VISK 10-kamp Udvalget

Version: 5 (2024)

Gyldig fra: 29-05-2024

Indholdsfortegnelse

Fællesregler.....	5
VISK 10-kampen	5
Kåring af årets 10-Kampmester	6
Delkonkurrence præmier	6
Tidsplan, starttider og startlister.....	6
Tidsplan, starttider og startlister oplyses når det er muligt og senest 24 timer før VISK 10-kampens begyndelse.....	6
Tilmelding.....	6
Spørgsmål og uoverensstemmelser	6
Etiske bestemmelser	6
Ansvar.....	6
VISK 10-kamp for ponyryttere	7
Definition.....	7
Rytterens udstyr	7
Hestens udstyr	7
Delkonkurrencer	7
VISK 10-kamp for privatryttere	9
Definition.....	9
Generelt	9
Rytterens udstyr	9
Hestens udstyr	9
Delkonkurrencer	9
Disciplin regler	11
Heste/rideteori.....	11
Agility (for hånd)	12

Agility (ridende).....	17
VISK forhindringsbane.....	22
Dressur (holdridning for ponyryttere i rideskolen).....	40
Dressur (Programridning for ponyryttere i rideskolen)	42
Dressur (traditionel optømning)	44
Dressur (alternativ optømning).....	46
Springning (holdridning for ponyryttere i rideskolen)	48
Springning (stilspringning for ponyryttere i rideskolen)	50
Springning (tidsspringning) for privatryttere	51
Springning (uden sadel).....	52
Ringridning	53
Mønstring.....	55
Appendix 1 – Dressurprogrammer.....	59
DRF LD2-B (rideskolens ponyryttere – holdridning)	60
DRF LD1-B.....	62
DRF LD2 –B	64
DRF LC1-B	66
DRF LC2-B	68
DRF LB2-B	70
DRF LA1-B.....	72
Appendix 2 – Bedømmelsesskemaer	74
Agility (for hånd) - Bedømmelsesskema	75
Agility (ridende) - bedømmelsesskema.....	76
VISK forhindringsbane - bedømmelsesskema.....	77
Dressur – Holdridning for ponyryttere - Bedømmelsesskema	78

Spring – Holdridning for ponyryttere - Bedømmelseskema.....	79
Spring – Stilspringning for ponyryttere - Bedømmelseskema.....	80
Mønstring - Bedømmelseskema.....	81
Tidsspringning - bedømmelseskema	82
Ringridning - Bedømmelseskema	83
Ringridning – Finale skema	84

Fællesregler

Vipperød Sportsrideklubs VISK 10-kamp afholdes 1 gang årligt.

Startende fra 2019 afholdes VISK 10-kampen som en kombineret konkurrence som indbefatter deltagelse i en række delkonkurrencer. Formålet med dette er at støtte op om den alsidige klubånd, herunder at give mulighed for flere at kan deltage trods at man dyrker andre discipliner end traditionel dressur og spring.

VISK 10-kampen

For at deltage i konkurrencen om at det samlede VISK 10-kamp skal en rytter have deltaget i 3 delkonkurrencer. Resultaterne i hver delkonkurrence omregnes til point.

Pointskalaen for delkonkurrencerne er som følger

Placering/point	1-2 deltagere i delkonkurrencen	3-4 deltagere i delkonkurrencen	5-7 deltagere i delkonkurrencen	8 deltagere el flere i delkonkurrencen
1. plads	1 point	3 point	5 point	7 point
2. plads	0 point	1 point	3 point	5 point
3. plads	0 point	0 point	1 point	3 point
4. plads	0 point	0 point	0 point	1 point

Den der sammenlagt har flest point efter deltagelse i de 3 delkonkurrencer vinder. I tilfælde af lige-placerede bliver konkurrencen afgjort via en ekstra finale delkonkurrence i heste/ride-teori. Spørgsmålene er ikke kendt på forhånd og bedømmes individuelt. Svarende bedømmes af 3 personer, herunder overdommeren samt 2 repræsentanter fra VISK 10-kamp Udvalget.

Delkonkurrencerne afholdes i følgende discipliner:

- **Heste/ride-teori**
- **Agility (for hånd)**
- **Agility (ridende)**
- **VISK forhindringsbane**
- **Dressur (holdridning for ponyryttere i rideskolen)**
- **Dressur (programridning for ponyryttere i rideskolen)**
- **Dressur (traditionel optømning)**
- **Dressur (alternativ optømning - hackamore/bidløs optømning eller uden sadel)**
- **Springning (holdridning for ponyryttere i rideskolen)**
- **Springning (stilspringning for ponyryttere i rideskolen)**
- **Springning (tidsspringning)**
- **Springning (uden sadel)**
- **Ringridning**
- **Mønstring**

Kåring af årets 10-Kampmester

Der bliver uddelt en 1, 2 og 3 plads (svarende til guld, sølv og bronze) for den samlede VISK 10-kampskonkurrence. Der uddeles ærespræmier i det omfang dette er muligt. Fordelingen af ærespræmier bestemmes af bestyrelsen og/eller aktivitetsudvalget.

Delkonkurrence præmier

Der uddeles en rosette til vinderen af hver delkonkurrence.

Der uddeles ærespræmier i det omfang dette er muligt. Fordelingen af ærespræmier bestemmes af bestyrelsen og/eller aktivitetsudvalget.

Tidsplan, starttider og startlister

Tidsplan, starttider og startlister oplyses når det er muligt og senest 24 timer før VISK 10-kampens begyndelse. Efter VISK 10-kampens begyndelse skal der så vidt muligt ikke ændres i tidsplan og starttider, men der kan foretages rettelser og ændringer i mindre omfang såfremt dette ikke påvirker deltagerne væsentligt.

Tilmelding

Der tilmeldes i henhold til opslag på Vipperød Ridecenter og/eller efter aftale med klubbens ridelære.

Spørgsmål og uoverensstemmelser

Alle spørgsmål og uoverensstemmelser som ikke er direkte reguleret i nærværende regelsæt for VISK 10-kampen afgøres på stævnedagen af den nedsatte overdommer.

Etiske bestemmelser

Dyreværnsloven skal overholdes i omgangen med heste/ponyer. Såfremt misbrug af en hest/pony finder sted under VISK 10-kampen, har enhver pligt til at underrette overdommeren herom, som herefter tager beslutning om den videre håndtering ift hest/pony og dennes rytter. Det er overdommerens ret til enhver tid at diskvalificere eller nægte en ekipager mulighed for at deltage i VISK 10-kampen (hvilket skal ske på et velbegrundet grundlag).

Ansvar

Vipperød Sportsrideklub eller Vipperød Ridecenter påtager sig intet ansvar i tilfælde af skader, tyveri eller andet i forbindelse med afholdelse af VISK 10-kampen.

VISK 10-kamp for ponyryttere

Definition

Ponyryttere defineres som værende ryttere der på tidspunktet for afholdelse af VISK 10-kamp er tilmeldt og deltager i klubbens rideskoleundervisning på klubbens eller egen hest. Såfremt en rytter modtager undervisning ud over klubbens rideskoleundervisning betragtes denne som en privatrytter, rytteren er dermed ikke startberettiget i VISK 10-kampen for ponyryttere og henvises dermed til deltagelse i VISK 10-kampen for privatryttere. En ponyrytter der tilmelder sig på egen hest som ikke sædvanligvis deltager i rideskoleundervisningen betragtes som en privatrytter.

Der kan dispenseres for dette efter aftale med VISK 10-kamp Udvalget

Rytterens udstyr

Alt færdsel til hest skal ske med en sikkerhedsgodkendt ridehjelms og en sikkerhedsvest. Alle delkonkurrencer gennemføres ligeledes med ridehjelms og sikkerhedsvest såfremt intet andet er oplyst i afsnittet for de enkelte discipliner.

Rytteren skal i alle delkonkurrencer bære ridestøvler som kan være korte eller lange. Rytteren skal endvidere bære lyse ridebukser og en mørk trøje. Lange og/eller flagrende beklædningsdele bør til hver en tid undgås.

Særlige behov i forhold til rytterens udstyr kan forelægges og godkendes af overdommeren.

Hestens udstyr

Hestens/ponyens udstyr skal altid være tilpasset og i forsvarlig stand. Udstyret skal være monteret korrekt og være sikkerhedsmæssigt i orden.

Hesten/ponyen går med det udstyr som denne sædvanligvis rides med til undervisning i rideskolen.

Såfremt intet andet er oplyst i efterfølgende afsnit, skal en hest/pony altid bære en trense inklusiv bid og en sadel.

Hesten/ponyen må bære gamacher/bandager i alle discipliner.

Ved tvivl omkring hvorvidt udstyr er tilladt eller ej kontaktes overdommeren som til enhver tid kan tage beslutning om hvad der er tilladt eller ej i hver enkelt delkonkurrence.

Delkonkurrencer

For at deltage i konkurrencen om at vinde VISK 10-kampen skal man have deltaget i 3 delkonkurrencer. Valg af hest aftales med klubbens underviser. Såfremt der er flere ryttere der ønsker at ride på den samme hest end hvad der planlægningsmæssigt er muligt og/eller rimeligt for den pågældende hest, vil fordeling blive foretaget ved lodtrækning og en anden hest vil blive stillet til rådighed til den der ikke kan ride på hesten.

Visse delkonkurrencer gennemføres med en fast gruppe af ponyer og heste og ekipagesammensætning vil blive gennemført udelukkende ved lodtrækning.

Delkonkurrencerne afholdes i følgende discipliner:

- **Heste/rideteori:** Teoretisk prøve som skal løses indenfor 20 minutter. Hvert spørgsmål giver forskellige point ved korrekt svar. Placeringsrækkefølgen bestemmes ud for den samlede pointsum. Den med flest point vinder.
- **Agility (for hånd):** En ekvipage skal gennemføre en bane med 6 til 8 opgaver. Opgaverne bedømmes af en dommer. Placeringsrækkefølgen bestemmes ud for den samlede pointsum. Den med flest point vinder.
- **VISK forhindringsbane:** Ekvipagen skal gennemføre en bane med 6 til 10 opgaver. Opgaverne giver point ved fejlfri gennemførelse og fradrag ved tilbagetrædning. Placeringsrækkefølgen bestemmes ud for den samlede pointsum. Den med flest point vinder.
- **Dressur (holdridning for ponyryttere i rideskolen):** Holdridning i dressur gennemføres ved at et hold på 4-5 ryttere rider dressurprogrammet DRF LD2-B med en for-rytter. Hver enkelt rytter bedømmes særskilt af en dommer. Placeringsrækkefølgen bestemmes ud for den samlede pointsum. Den med flest point vinder.
- **Dressur (programridning for ponyryttere i rideskolen):** Dressur for ponyryttere gennemføres ved at en rytter rider dressurprogrammet DRF LD1-B, DRF LD2-B eller DRF LC1-B. Programridningen bedømmes af en dommer. Placeringsrækkefølgen bestemmes ud for den samlede pointsum. Den med flest point vinder.
- **Springning (holdridning):** Holdridning i spring gennemføres ved at et hold på 1-2 ryttere rider en springbane på 5-6 forhindringer med en for-rytter i højden på 20 cm eller 30 cm. Springningen bedømmes som en stilspringning. Springningen bedømmes af en dommer som giver point fra 1-10. Den med flest point vinder osv.
- **Springning (stilspringning):** Springning for ponyryttere i rideskolen afholdes som en stilspringning. Der rides en springbane på på 6-8 forhindringer på en selvvalgt højde (højden vælges i samspil med ridelæreren). Springningen bedømmes af en dommer som giver point fra 1-10. Den med flest point vinder osv.
- **Ringridning:** Ringridningskonkurrencen gennemføres ved 8 gennem-ridninger mod ringen (5 forsøg på stor ring og 3 forsøg på lille ring). Ekvipagen får point for at fange ringene alt efter deres størrelse og alt efter hvilken gangart dette udføres i. Der må rides i skridt eller trav. Det er tilladt at have trækker (trækker må kun hjælpe med til at styre linjen mod ringen, rytteren skal selv kunne holde hesten i den valgte gangart). Placeringsrækkefølgen bestemmes ud for den samlede pointsum. Den med flest point vinder.
- **Mønstring:** En hest fremvises ved mønstring på trekantsbane. Mønstringen bedømmes af en dommer. Placeringsrækkefølgen bestemmes ud for den samlede pointsum. Den med flest point vinder.

VISK 10-kamp for privatryttere

Definition

Alle ryttere kan deltage i VISK 10-kampen for privatryttere, såfremt de ikke inden for samme år har deltaget i VISK 10-kampen for ponyryttere.

Generelt

Privatryttere skal starte alle delkonkurrencer på samme hest. Man kan kun deltage med en hest.

Rytterens udstyr

Alt færdsel til hest skal ske med en sikkerhedsgodkendt ridehjelme, og alle delkonkurrencer gennemføres ligeledes med ridehjelme såfremt intet andet er oplyst i afsnittet for de enkelte discipliner.

Rytteren skal i alle delkonkurrencer bære ridestøvler som kan være korte eller lange. Rytteren skal endvidere bære lyse ridebukser og en mørk trøje. Lange og/eller flagrende beklædningsdele bør til hver en tid undgås.

Hestens udstyr

Hestens/ponyens udstyr skal altid være tilpasset og i forsvarlig stand. Udstyret skal være monteret korrekt og være sikkerhedsmæssigt i orden.

Såfremt intet andet er oplyst i efterfølgende afsnit, skal en hest/pony altid bære en trense inklusiv bid og en sadel. En sadel kan være lavet af læder, stof, lammeskind eller lignende og skal altid være fastspændt rundt om hestens maven samt have monteret et sæt stighbøjler.

Hesten/ponyen må bære gamacher/bandager i alle discipliner.

Ved tvivl omkring hvorvidt udstyr er tilladt eller ej kontaktes overdommeren som til enhver tid kan tage beslutning om hvad der er tilladt eller ej i hver enkelt delkonkurrence.

Delkonkurrencer

For at deltage i konkurrencen om at vinde VISK 10-kampen skal man have deltaget i 3 delkonkurrencer med samme hest.

For agility, dressur og spring må man kun deltage i en gang og skal vælge imellem en af de respektive underdiscipliner; agility (for hånd) eller agility (ridende), dressur (traditionel optømning) eller dressur (alternativ optømning), spring tidsspringning eller spring (uden sadel)

Delkonkurrencerne afholdes i følgende discipliner:

- **Heste/rideteori:** Teoretisk prøve som skal løses indenfor 20 minutter. Hvert spørgsmål giver forskellige point ved korrekt svar. Placeringsrækkefølgen bestemmes ud for den samlede pointsum. Den med flest point vinder.
- **Agility (for hånd):** En ekipage skal gennemføre en bane med 6 til 8 opgaver. Opgaverne bedømmes af en dommer. Placeringsrækkefølgen bestemmes ud for den samlede pointsum. Den med flest point vinder.

- **Agility (ridende):** En ekvipage skal gennemføre en bane med 6 til 8 opgaver. Opgaverne bedømmes af en dommer. Placeringsrækkefølgen bestemmes ud for den samlede pointsum. Den med flest point vinder.
- **VISK forhindringsbane:** Ekvipagen skal gennemføre en bane med 6 til 10 opgaver. Opgaverne giver point ved fejlfri gennemførelse og fradrag ved tilbagetrædning. Placeringsrækkefølgen bestemmes ud for den samlede pointsum. Den med flest point vinder.
- **Dressur (traditionel optømning):** Der rides et selvvalgt dressurprogram. Alle programmer rides på B-Bane. Ponyer og heste rider et af programmerne DRF LD2-B, LC1-B, LC2-B, DRF LB2-B og DRF LA1-B. Programridningen bedømmes af en dommer. Placeringsrækkefølgen bestemmes ud for den samlede pointsum. Den med flest point vinder.
- **Dressur (alternativ optømning - hackamore/bidløs optømning eller uden sadel):** Der rides et selvvalgt dressurprogram. Alle programmer rides på B-Bane. Ponyer og heste rider et af programmerne DRF LD2-B, LC1-B, LC2-B, DRF LB2-B og DRF LA1-B. Programridningen bedømmes af en dommer. Placeringsrækkefølgen bestemmes ud for den samlede pointsum. Den med flest point vinder.
- **Springning (tidsspringning):** Der rides en bane på en selvvalgt højde (man er udklasset fra en højde såfremt man har gennemført en højde fejlfrit 5 eller flere gange til et DRF stævne eller fået en placering på højden 3 eller flere gange til et DRF stævne). Springningen laves som en tidsspringning og der rides én runde på 8-10 forhindringer. Den ekvipage der rider med færrest fejl og på bedste tid vinder.
- **Springning (uden sadel):** Der rides en bane på en selvvalgt højde (man er udklasset fra en højde såfremt man har gennemført en højde fejlfrit 5 eller flere gange til et DRF stævne eller fået en placering på højden 3 eller flere gange til et DRF stævne). Springningen laves som en tidsspringning og der rides én runde på 8-10 forhindringer. Den ekvipage der rider med færrest fejl og på bedste tid vinder osv.
- **Ringridning:** Ringridningskonkurrencen gennemføres ved 8 gennemridninger mod ringen (5 forsøg på stor ring og 3 forsøg på lille ring). Der skal rides i enten trav eller galop. Ekvipagen får point for at fange ringene alt efter deres størrelse og alt efter hvilken gangart dette udføres i. Der skal rides i enten trav eller galop. Placeringsrækkefølgen bestemmes ud for den samlede pointsum. Den med flest point vinder.
- **Mønstring:** En hest fremvises ved mønstring på trekantsbane. Mønstringen bedømmes af en dommer. Placeringsrækkefølgen bestemmes ud for den samlede pointsum. Den med flest point vinder.

Disciplin regler

Heste/rideteori

Metode: Teoretisk prøve med 20 spørgsmål som skal løses indenfor 20 minutter som vil foregå i rytterstuen. Spørgsmålene vil være opstillet i et afkrydsningsskema med flere muligheder for korrekt besvarelse.

Hesteteori vil handle om ridning, heste, den daglige håndtering af heste generelt og den som vi lære i ponyridningen. Det kan handle om de mange forskellige discipliner i ridesporten og reglerne indenfor ridesporten. Spørgsmål er udarbejdet med udgangspunkt i teori fra *4H Hest og Børn undervisningsmateriale*, lektion 4, side 35-45 (se særskilt kompendie)

Heste håndtering med respekt for hesten, dens alder og være måde på heldige og uheldige dage. Hvad er Horse-manship og træning af heste i alle aldre. Vi vil følge hesten fra føl til plag og til den er udvokset, og måske står den overfor sygdomme og dårlig trivsel og måske aflivning. Måske er den bare blevet en umulig hest. Måske en rigtig dejlig og livlig hest. Hvad får den at spise og hvad lever heste af. Hvordan er hestens hverdag bygget op.

Så alt i alt en bred omgang, hvor deltagerne skal have en bred tilgang til heste og ridning. Alle kan dog være med, der vil være flere svarmuligheder, og man skal bare benytte sin sunde fornuft og det som man allerede har af viden omkring heste. Men det kræver at man har lidt kendskab til ridning, for at kunne besvare spørgsmålene.

Vi vil bede deltagerne her, om at opføre sig stille og roligt under oplæsningen af spørgsmål, således at alle kan høre og har mulighed for at kunne besvare spørgsmålene på lige vilkår. Dommeren vil give point efter besvarelsernes rigtighed.

Bedømmelseskriterier: Hvert rigtigt svar giver et point.

Særlige regler for udstyr:

Det er ingen obligatoriske regler for rytteren udstyr under deltagelse i denne delkonkurrence.

Ingen hjælpemidler tilladt i denne konkurrencer, herunder ingen bøger, computere, telefoner eller lignende.

Det er tilladt at have en oplæser såfremt dette er nødvendigt. Behov for oplæser bedes anført på tilmeldingstidspunktet. Oplæser bliver tildelt på stævnedagen. Oplæseren må ikke give hjælp til selve konkurrencen.

Agility (for hånd)

Metode:

I agility (for hånd) trækker deltageren hesten bagved sig eller ved siden af sig med løs snor, deltageren må gerne gå med op på eller med hen over eller igennem øvelserne sammen med hesten (På vippen er det dog hesten, som skal vippe vippen ned og ikke deltageren)

I agility konkurrencen er der 6 øvelser. Dette kalder vi basen. Basen er de samme øvelser hvert år indtil andet bestemmes. Hvert år udvælges 1-2 nye øvelser, som deltagerne hører om i årets materiale.

Alle øvelserne gennemgås med dommeren inden konkurrencen, således at deltagerne får at vide, hvordan øvelserne skal gennemføres. Man kan ligeledes læse om øvelserne i nedenstående beskrivelse.

Agility (for hånd) øvelsesbeskrivelse:

I ridehuset vil der være opstillet en række øvelser som dækker både agility (for hånd) og agility (ridende), jf. nedenstående skitse.

I Agility (for hånd) i 2024 udføres følgende øvelser 1-2-4-5-7-13-14

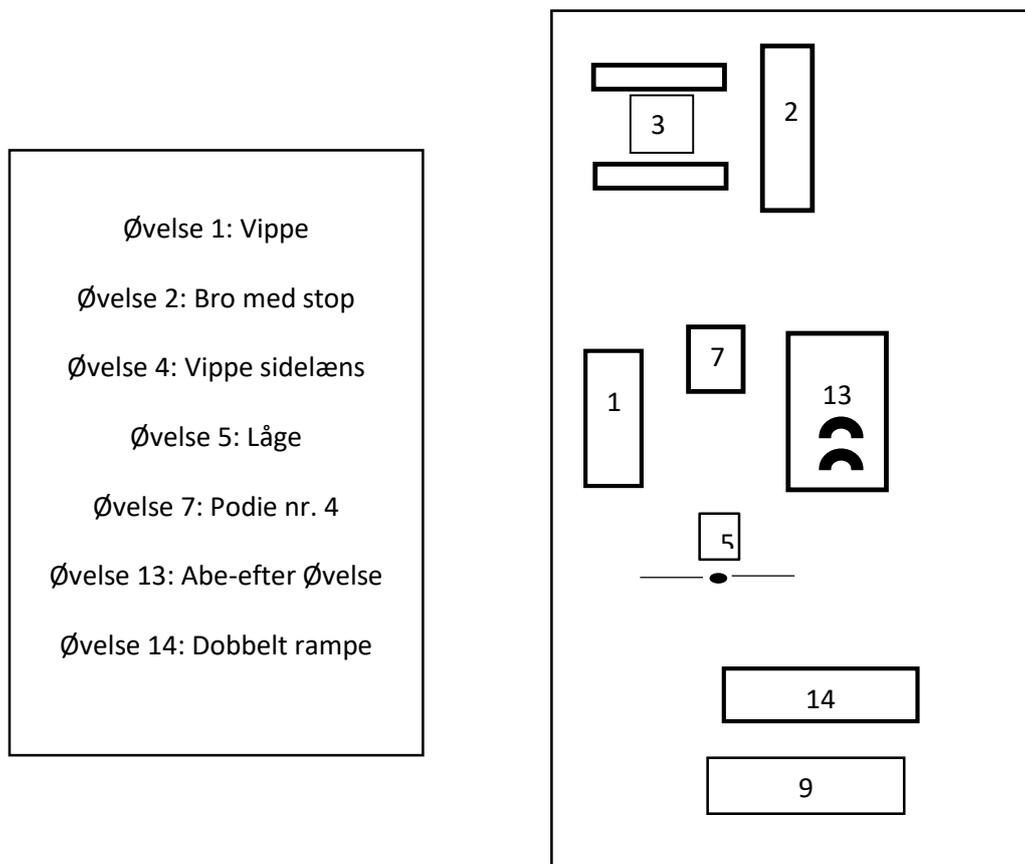

Øvelse 1: Vippe

Øvelse 2: Bro med stop

Øvelse 4: Vippe sidelæns

Øvelse 5: Låge

Øvelse 7: Podie nr. 4

Øvelse 13: Abe-efter Øvelse

Øvelse 14: Dobbelt rampe

Øvelse 1 - Vippe

Vippen skal stå vippet op mod rytteren/trækkeren.

Øvelsen går ud på, at deltageren selv eller deltageren skal få hesten til at træde vippen ned til jorden. Sværhedsgraden øges ved at hesten selv vipper vippen ned.

Vippen trædes ned, og man går op på midten af vippen og står stille. Man skal her få hesten til selv at få vippen til at vippe ved, ved at få den til at træde stille fremad, og vippen vipper og man går videre fremad og ned af vippen.

Deltageren viser hesten, hvad den skal gøre. *Hesten må ikke sætte farten op hen over eller ned af vippen. Hesten må ikke træde ned af vippen, man har et forsøg.*

I rideklassen skal vippen ligge nede fra starten. Hvis deltageren ved, at ens hest kan vippe vippen ned selv, så øges sværhedsgraden og det er tilladt at gøre et forsøg. Ellers udføres øvelsen på samme måde, som beskrevet før. Parade på midten og hesten vipper vippen ned, ved at ligge vægten frem på forbenene, og gå fremad og ned.

Øvelse 2 - Bro

Ekvipagen skal gå lige mod broen med et godt tempo og udvise en god tilgang til øvelsen. De skal lave et stop midt på broen. Hesten skal stå stille i 5 sekunder (tæl til 5) hvor hesten skal stå stille. Herefter går de ned af broen igen. *Hesten må ikke bakke eller træde ned af siderne på broen. Man har et forsøg.*

Øvelse 3 - Pindsvin

Ekvipagen skal gå lige imod øvelse med et godt tempo og udvise en god tilgang til øvelsen. Hesten må ikke bakke eller gå udenom øvelser. Hesten må ikke løbe eller springe igennem øvelsen. Hesten må godt stoppe op og kigge øvelsen an. Hesten skal forholde sig rolig og afvente deltagerens hjælp.

Øvelse 4 - Vippe med sidelæns vip

Man går med en god energi hen over vippen. Det er vigtigt at gå lige hen over midten, da vippen vipper sidelæns. *Hesten må ikke træde ud over kanten af vippen eller undvige den hjælp som deltageren/rytteren giver. Man har et forsøg.*

I rideklassen er det gældende for alle de 4 første øvelser, at det skal foregå på samme måde, som man trækker eller rider øvelserne.

Øvelse 5 - Lågen

Man går med hesten på sin højre side i højre hånd med en god energi hen imod lågen.

Lågen åbnes med venstre hånd og hesten skal vente, til man er klar til at føre hesten igennem lågen, med venstre hånd på lågen. Man slipper ikke lågen med venstre hånd.

Hesten skal føres igennem lågen og skal bakke væk fra lågen. Hesten skal følge deltagerens hjælp og anvisninger, så man kan lukke lågen igen, og hesten har man hele tiden på sin højre side.

Hesten må ikke skubbe eller mase deltageren, den skal være lydige og tage imod den hjælp, som deltageren giver sin hest. Deltageren må ikke slippe hverken hest eller låge under øvelsen. Man har et forsøg. Men man må gerne være langsom i udførelsen.

Øvelse 6 - Podie 2 eller 3 (ikke aktuel i 2024)

Øvelse 7 – Podie 4

Deltageren skal føre hesten op på podiet med begge forben, hesten skal derfra gå lige over eller stå med alle 4 ben oppe på podiet, hvis man kan det.

Sværhedsgraden øges, hvis man kan få hesten til den manøvre.

Man skal tage et valg inden, at man starter på øvelsen, om hesten skal have 2 forben op og derefter lige over, eller 2 forben op og derefter alle 4 ben oppe og derefter lige ned.

Hesten må ikke undvige den hjælp som deltageren giver, den må ikke træde ned. Hvis hesten ikke får 4 ben op og står stille der, giver der kun for 2 forben oppe at stå. Man har et forsøg

Øvelse 8 – Ikke aktuel (Kun rideklasse)

Øvelse 9 - Plastik tæppe (årets joker 2019)

Plastiktæppet bliver høj og smal hvis hesten er høj, således at rytter og hest kan gennemføre opgaven. Hesten skal gå lige igennem. Hesten må ikke stoppe inden øvelsen eller under udførelsen af øvelsen.

Plastiktæppet kan evt stå på podie 1 og 2. Det skal kunne hæves op til 1,75 meter og måske højere. På den højde 1 meter bred.

Denne højde vil især gælde for privatrytterne.

Hesten skal gå med en god tilgang og energi til opgaven, den må ikke undvige deltagerens/rytters hjælp, den må ikke løbe igennem eller blive voldsom.

Øvelse 10 - Skummølle (årets joker 2021)

Skummøllen bygges ens op for små og store heste, men mellemrummet imellem stængerne kan ændres således at sværhedsgraden bliver den samme for en lille og en stor hest.

Hesten skal gå med god tilgang til opgaven. Hestens må ikke undvige deltagerens/rytterens hjælp. Hesten må ikke løbe eller blive voldsom.

Øvelse 11-Plastikbolde bassin (Årets joker i 2022)

Ekvipagen skal gå lige imod øvelsen med et godt tempo og udvise en god tilgang til øvelsen. Hesten må ikke bakke eller gå udenom øvelsen. Hesten må ikke løbe eller springe igennem øvelsen. Hesten må godt stoppe op og kigge øvelsen an. Hesten skal forholde sig rolig og afvente deltagerens hjælp.

Sværhedsgraden øges hvis hesten kan stå stille midt på bassinet, uden at hoppe, springe til siden eller gå frem før deltageren giver signal til hesten.

Øvelse 12- Mosaikramme (Årets joker i 2023)

Ekvipagen skal gå lige imod øvelsen med et godt tempo og udvise en god tilgang til øvelsen. Hesten må ikke bakke eller gå udenom øvelsen. Hesten må ikke løbe eller springe igennem øvelsen. Hesten må godt stoppe op og kigge øvelsen an. Hesten skal forholde sig rolig og afvente deltagerens hjælp.

Sværhedsgraden øges hvis hesten kan stå stille midt i rammen, uden at hoppe, springe til siden således at rammen ødelægges. Hvis hesten skal stå stille, må hesten ikke gå frem før deltageren giver signal til det.

Øvelse 13-Abe efter øvelse (Årets Joker 2024)

Øvelsen består af 2 smalle buer med 1-2 meter i bredden og buerne står med 3-4 meters mellemrum. Højden er 150-170 cm alt efter pony eller hest.

Ekvipagen skal gå lige mod den første bue med god energi og et stabilt tempo, hesten skal følge med ind igennem buerne, og hesten skal vælge at følge efter sin deltager og gøre det samme som sin deltager. Nemlig at dukke hovedet ind under buerne, således at hesten kan komme igennem de 2 buer, og gennemføre øvelsen.

Hesten må godt stoppe kortvarigt op inden øvelsen og i øvelsen, men skal vælge hurtigt at følge sin deltager, hesten må ikke træde ud til siderne imellem buerne. Hesten må ikke bakke i øvelsen, den må kun gå fremad. Hesten må godt røre ved buerne med hoved og krop. Man har et forsøg.

Ekvipagen får øget sværhedsgrad, hvis det er tydeligt at hesten ”Aber efter” sin deltager, hvilket tyder på en god kontakt med hesten

Øvelse 14 – dobbelt rampe

Man går med god energi frem mod øvelsen, og ekipagen skal udvise en god tilgang til øvelsen. Øvelsen består af en rampe op, en midte og en rampe ned.

Deltageren skal kunne sende hesten op ad rampen alene, ved at gå på jorden ved siden af. Deltageren skal føre hesten op af rampen og ned af rampen igen. Hesten må ikke løbe, den skal vente på sin deltagers hjælp.

Hesten må ikke bakke eller undvige øvelsen, må ikke løbe. Da øvelsen går ud på, at føre sin hest over alene, så må deltageren godt bruge et par forsøg mod øvelsen, men når hesten først er oppe med alle fire ben, så er der ikke flere forsøg. Dommeren bestemmer når forsøg er mislykket.

Sværhedsgraden er så, at deltageren med så lille hjælp som muligt, kan få sin hest op af rampen, og ned igen af rampen. Skal se så let ud som muligt.

Bedømmelseskriterier:

- Opgaverne bedømmes af en dommer som giver point fra 1-10 for lydighed og harmoni i hver enkelt øvelse (der må gives halve point) i henhold til nedenstående pointskala. Se eksempel på bedømmelseskema i Appendix 2.

I agility vurderes samarbejdet med hesten, lydighed og hvordan øvelserne udføres ud fra de retningslinjer og sværhedsgrader, som der hvert år er udvalgt til øvelserne. Alle øvelserne skal gennemføres på 10-15 min, der kan være 2 dommere, som deler øvelserne imellem sig, så flere deltagere kan være i gang på samme tid i ridehuset. Samme regler gælder både i trække klassen og i ride klassen, hesten må ikke tvinges til at samarbejde, den skal frivilligt følge med. Deltagerne har ingen verbal eller anden indflydelse på dommernes vurdering.

Karakterskala

10	Fremragende
9	Særdeles godt
8	Godt
7	Ret godt
6	Tilfredsstillende
5	Godkendt
4	Utilfredsstillende
3	Jævnt dårligt
2	Dårligt
1	Meget dårligt
0	Ikke vist

Særligt for ponyryttere:

I agility konkurrencen trækkes der lod imellem de heste, som er udvalgt til agility. Der trækkes lod på konkurrencedagen. Heste som der kan trækkes med og heste, som har prøvet agility før. Heste som ikke er bange for nye ting, heste som kan overtales til at være med. Hesten skal helst passe i højden eller størrelsen til deltageren, således at deltageren kan lede og føre hesten igennem de forskellige øvelser

Særlige regler for udstyr:

- Hestens optømning er fri, hesten skal dog kunne håndteres forsvarligt.

Agility (ridende)

Metode:

I rideklassen rider man hen og op på, under eller hen over eller igennem øvelserne.

I agility konkurrencen er der 6 øvelser. Dette kalder vi basen. Basen er de samme øvelser hvert år indtil andet bestemmes. Hvert år udvælges 1-2 nye øvelser, som deltagerne høre om i årets materiale, men først ser på dagen.

Alle øvelserne gennemgås med dommeren inden konkurrencen, således at deltagerne får at vide, hvordan øvelserne skal gennemføres. Man kan ligeledes læse om øvelserne i nedenstående beskrivelse.

Agility (ridende) øvelsesbeskrivelse:

I ridehuset vil der være opstillet en række øvelser som dækker både agility (for hånd) og agility (ridende), jf. nedenstående skitse.

I Agility(ridende) i 2024 rides øvelserne 1-2-3-5-7-9-14

- Øvelse 1: Vippe
- Øvelse 2: Bro med stop
- Øvelse 3: Pindsvin
- Øvelse 5: Vandret Låge
- Øvelse 7: Podie nr. 4
- Øvelse 9: Plastiktæppe
- Øvelse 14: Dobbelttrampe

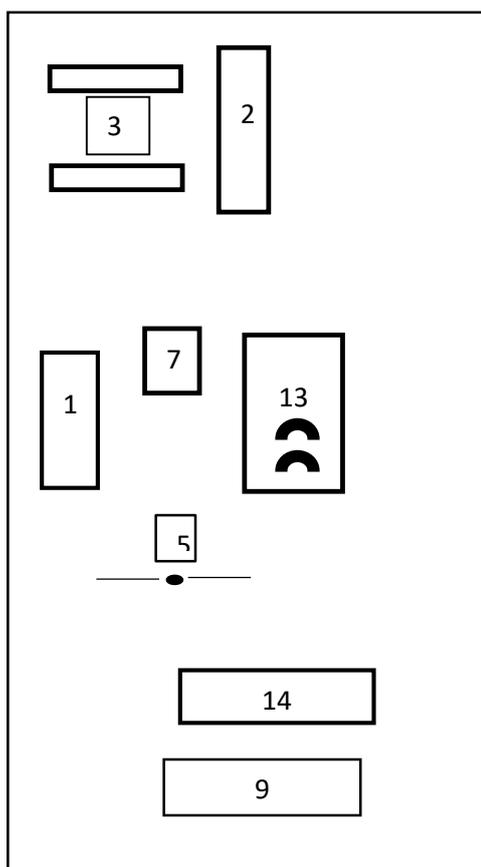

Øvelse 1 - Vippe

Vippen skal stå vippet op mod rytteren/trækkeren.

Øvelsen går ud på, at deltageren selv eller deltageren skal få hesten til at træde vippen ned til jorden. Sværhedsgraden øges ved at hesten selv vipper vippen ned.

Vippen trædes ned, og man går op på midten af vippen og står stille. Man skal her få hesten til selv at få vippen til at vippe ved, ved at få den til at træde stille fremad, og vippen vipper og man går videre fremad og ned af vippen.

Deltageren viser hesten, hvad den skal gøre. *Hesten må ikke sætte farten op hen over eller ned af vippen. Hesten må ikke træde ned af vippen, man har et forsøg.*

I rideklassen skal vippen ligge nede fra starten. Hvis deltageren ved, at ens hest kan vippe vippen ned selv, så øges sværhedsgraden og det er tilladt at gøre et forsøg. Ellers udføres øvelsen på samme måde, som beskrevet før. Parade på midten og hesten vipper vippen ned, ved at ligge vægten frem på forbenene, og gå fremad og ned.

Øvelse 2 - Bro

Ekvipagen skal gå lige mod broen med et godt tempo og udvise en god tilgang til øvelsen. De skal lave et stop midt på broen. Hesten skal stå stille i 5 sekunder (tæl til 5) hvor hesten skal stå stille. Herefter går de ned af broen igen. *Hesten må ikke bakke eller træde ned af siderne på broen. Man har et forsøg, midterstykket på broen skal være oppe.*

Øvelse 3 - Pindsvin

Ekvipagen skal gå lige imod øvelse med et godt tempo og udvise en god tilgang til øvelsen. Hesten må ikke bakke eller gå udenom øvelser. Hesten må ikke løbe eller springe igennem øvelsen. Hesten må godt stoppe op og kigge øvelsen an. Hesten skal forholde sig rolig og afvente deltagerens hjælp.

Øvelse 4 - Vippe med sidelæns vip

Man går med en god energi hen over vippen. Det er vigtigt at gå lige hen over midten, da vippen vipper sidelæns. *Hesten må ikke træde ud over kanten af vippen eller undvige den hjælp som deltageren/rytteren giver. Man har et forsøg.*

I rideklassen er det gældende for alle de 4 første øvelser, at det skal foregå på samme måde, som man trækker eller rider øvelserne.

Øvelse 5 - Vandret Låge

Man skal starte med at åbne lågen med den hånd, som man bedst kan arbejde med, Man føre hesten med den anden hånd.

Hvis med højre hånd, så har lågen på sin højre side. Ekvipagen kommer fra højre mod venstre langs med lågen. Modsat hvis man vil bruge venstre hånd.

Laver parade så tæt på lågen som muligt. Lågen åbnes med højre hånd, hesten skal vente mens at lågen åbnes/ skubbes op. Man skal kunne holde lågen med højre hånd, og hesten føres ind igennem lågen med venstre hånd, når hesten har rumpen igennem, så skal den vente og bakke, så deltageren kan lukke lågen med højre hånd, og deltageren rider fremad, når lås er på plads.

Deltageren rider rundt om en opstillet kegle og gentager øvelsen fra den anden side, med den modsatte hånd. Deltageren siger til, når man er klar til modsatte forsøg. Man har et par sekunder til at blive klar.

Hvis øvelsen kan gennemføres fra den ene side, men ikke fra den anden side, giver det ikke ekstra point. Sværhedsgraden er også hvis man kan holde hånden på lågen under hele øvelsen, og øvelsen skal se glidende og sikker ud. Hesten må ikke løbe, bakke eller undvige den hjælp som deltageren giver, man har et forsøg.

Hesten må godt ramme stolper, men må ikke vælte noget. Øvelsen må gerne gennemføres i langsomt tempo og hesten må godt stå stille og deltageren må godt udføre øvelsen i små etaper. Men skal se gennemført ud.

Øvelse 6 - Podie 2 eller 3 (tallet er størrelsen på podierne.)

Deltageren skal føre hesten op på podiet med begge forben, hesten skal derfra gå lige over eller stå med alle 4 ben oppe på podiet, hvis man kan det.

Sværhedsgraden øges, hvis man kan få hesten til den manøvre.

Man skal tage et valg inden, at man starter på øvelsen, om hesten skal have 2 forben op og derefter lige over, eller 2 forben op og derefter alle 4 ben oppe og derefter lige ned.

Hesten må ikke undvige den hjælp som deltageren giver, den må ikke træde ned. Hvis hesten ikke får 4 ben op og står stille der, giver der kun for 2 forben oppe at stå. Man har et forsøg.

Øvelse 7 - Podie: størrelse 4, den store

Rytteren skal beslutte inden man begynder på øvelsen, om hesten skal op på podiet.

- Skal op og stå stille med 2 forben og henover.
- Skal op og stå stille med 2 forben, derefter op med alle 4 ben og stå stille.
- Skal op og stå stille med 2 forben, derefter op med alle 4 ben og stå stille, derfra ned med 2 forben, således at 2 bagben står oppe på podiet og henover.

Hesten skal tage imod den hjælp som rytteren giver med simple hjælpere, og øvelsen skal være en glidende bevægelse fra step til step.

Øvelse 8 - Smal passage(1 meter bred) på stor bred presenning

Hesten skal rides lige frem og lige igennem på midten af presenningen med en god energi og tilgang til øvelsen, hesten skal tage imod den hjælp, som rytteren giver med simple hjælper.

Sværhedsgraden øges hvis rytteren kan få hesten til at stoppe lige op i parade på midten på small passage, tælle til 5 og ride lige videre og ud. Man kan selv vælge om man tager paraden med i sin øvelse.

Hesten må ikke undvige eller løbe uden om, træde ud med en eller flere hove over sidebommene som markerer den smalle passage eller stoppe op unødigt eller bakke undervejs på presenningen

Øvelse 9 - Plastiktæppe (årets joker 2019)

Plastiktæppet bliver høj og smal hvis hesten er høj, således at rytter og hest kan gennemføre opgaven. Hesten skal gå lige igennem. Hesten må ikke stoppe inden øvelsen eller under udførelsen af øvelsen.

Plastiktæppet kan evt. stå på podie 1 og 2. Det skal kunne hæves op til 1,75 meter og måske højere. På den højde 1 meter bred.

Denne højde vil især gælde for privatrytterne.

Hesten skal gå med en god tilgang og energi til opgaven, den må ikke undvige deltagerens/rytters hjælp, den må ikke løbe igennem eller blive voldsom.

Øvelse 11-Plastikbolde bassin (Årets joker i 2022)

Ekvipagen skal gå lige imod øvelsen med et godt tempo og udvise en god tilgang til øvelsen. Hesten må ikke bakke eller gå udenom øvelsen. Hesten må ikke løbe eller springe igennem øvelsen. Hesten må godt stoppe op og kigge øvelsen an. Hesten skal forholde sig rolig og afvente deltagerens hjælp.

Sværhedsgraden øges hvis hesten kan stå stille midt på bassinet, uden at hoppe, springe til siden eller gå frem før deltageren giver signal til hesten.

Øvelse 13- Tunnel, 2 lange presninger i ønsket længde og højde.

Ekvipagen skal gå lige imod øvelsen med et godt tempo og udvise en god tilgang til øvelsen. Hesten må ikke bakke eller gå uden om øvelsen. Hesten må ikke ramme siderne, løbe eller springe igennem tunnelen. Hesten må godt stoppe op og kigge tunnelen an. Hesten skal forholde sig rolig og afvente deltagerens hjælp.

Sværhedsgraden øges, hvis hesten kan stå i parade midt i tunnelen. Hesten må ikke, hoppe, springe til siden eller gå frem før deltageren giver signal.

Øvelse 14 – Dobbelttrampe (Årets joker 2024)

Ekvipagen går med god energi frem mod øvelsen, og ekipagen skal udvise en god tilgang til øvelsen. Øvelsen består af en rampe op, en midte og en rampe ned.

Deltageren skal kunne ride hesten op ad rampen, og ned af rampen igen, hesten skal vente på sin deltagers hjælp. Man har et forsøg.

Hesten må ikke bakke eller undvige øvelsen, må ikke løbe. Øvelsen går ud på, at man tydelig kan se, at deltageren giver sin hest den hjælp, som det er nødvendigt for, at få hesten op.

Sværhedsgraden er så, at deltageren med så lille hjælp som muligt, kan få sin hest op af rampen, og ned igen af rampen. Skal se så let og nemt ud som muligt.

Bedømmelseskriterier:

Opgaverne bedømmes af en dommer som giver point fra 1-10 for lydighed og harmoni i hver enkelt øvelse (der må gives halve point) i henhold til nedenstående pointskala. Se eksempel på bedømmelseskema i Appendix 2.

I agility vurderes samarbejdet med hesten, lydighed og hvordan øvelserne udføres ud fra de retningslinjer og sværhedsgrader, som der hvert år er udvalgt til øvelserne. Alle øvelserne skal gennemføres på 10-15 min, der kan være 2 dommere, som deler øvelserne imellem sig, så flere deltagere kan være i gang på samme tid i ridehuset. Samme regler gælder både i trække klassen og i ride klassen, hesten må ikke tvinges til at samarbejde, den skal frivilligt følge med. Deltagerne har ingen verbal eller anden indflydelse på dommernes vurdering.

Karakterskala

10	Fremragende
9	Særdeles godt
8	Godt
7	Ret godt
6	Tilfredsstillende
5	Godkendt
4	Utilfredsstillende
3	Jævnt dårligt
2	Dårligt
1	Meget dårligt
0	Ikke vist

Sværhedsgrad:

Generelt gælder det i vores agility konkurrence, at hvis sværhedsgraden øges, giver det ekstra point. Det er dommerens vurdering, omkring hvordan samarbejdet er imellem hest og rytter/deltager, det er dommeren, som bestemmer hvor meget det giver de enkelte øvelser og sværhedsgrad. Hestens ulydighed trækker ned på den samlede vurdering.

Særlige regler for udstyr:

Hestens optømning er fri, hesten skal dog kunne håndteres forsvarligt.

VISK forhindringsbane

Metode:

Der vil være 6-8 forhindringer på banen, 4 af dem kalder vi basen, som er de samme hvert år. De kan også med tiden ændres på eller laves helt om. Resten er nye hvert år.

Man skal enten ride igennem forhindringsbanen, trække eller føre sin hest.

Man skal kunne styre sin hest indenfor som udenfor i skridt, trav og evt. galop. Der kan evt. rides på tid.

For deltagere fra ponyridningen gælder det, at man får oplyst hvilken pony, man skal ride på mindst nogle dage før konkurrencen, det vil blive en pony, som man kender godt. Man kan godt selv pege på en pony, fordi man skal være tryk ved sin hest. VISK forhindringsbane godt kan være udfordrende, da det kan være forhindringer og øvelser, som man ikke har prøvet før.

Der kan godt være en del ventetid i en VISK forhindringsbane konkurrence. Så det er rart og praktisk, at have en hjælper med. En der har lidt interesse i heste, en som kan holde hest eller udstyr, en man kan snakke med.

Sikkerhedsvest anbefales til alle op til 18 år. Deltagere fra ponyridningen skal bære vest.

Alle deltagere vil få udleveret en nummervest på dagen, som man skal bære under hele konkurrencen.

Hvis man skal føre hesten, så må man ikke slæbe, mase eller tvinge sin hest igennem forhindringerne. Hesten må ikke bakke væk eller gå sidelæns. Hesten skal følge frivilligt med, og hesten skal være tryk.

1. Øvelse 1: Opsidning
2. Øvelse 12: lav passage
3. Øvelse 3 gangart
4. Øvelse 6b Labyrinth og bakkeøvelse
5. Øvelse 5: vandret låge
6. Øvelse 4: Stilstand
7. Øvelse 8d: Dobbeltsspring
8. Øvelse 7: Mølle
9. Øvelse 11: Plastik fortæppe

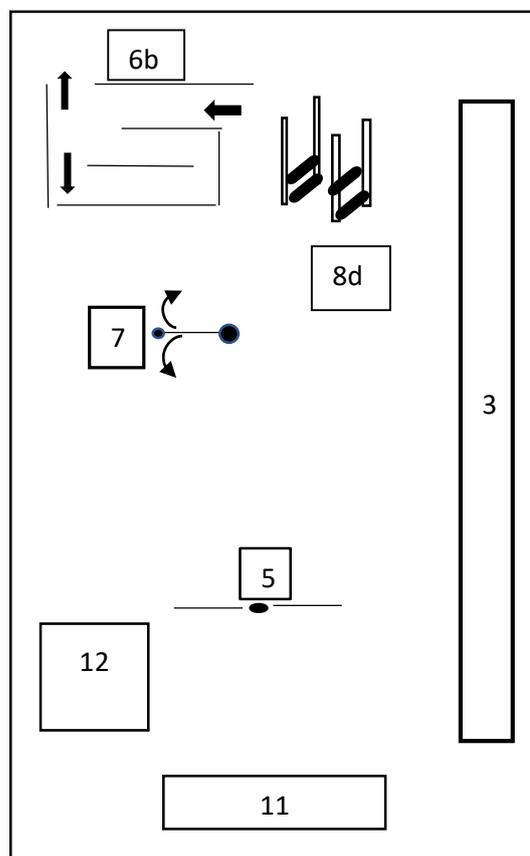

VISK Forhindringsbane øvelsesbeskrivelse:

I ridehuset vil der være opstillet en række øvelser der skal udføres, jf nedenstående skitse.

Øvelse 1 - Opsidning

Udføres på jævnt underlag i en firkant.

Rytteren skal fører hesten ind i firkanten

Hesten placeres i firkanten.

Opsidning fortages fra hestens venstre side.

I det øjeblik hesten har sat en hov i firkanten, har rytteren 30 sekunder til at sidde op, når først rytteren påbegynder opsidningen, må hesten ikke flytte sig,

Opsidningen er afsluttet når rytterne har en stighbøjle på hver fod.

Det er tilladt at bruge en skammel til opsidning. Skamlen er placeret inde for firkanten, i en afstand fra hesten så rytteren selv kan nå den.

Rytteren skal selv kunne tage skamlen

Formål: At vise ro både hos rytter og hest under rytters opsidning, og at hesten står fuldstændig stille, mens rytteren udfører opgaven med præcision.

Strafpoint:

- Hårdhændet håndtering af hesten
- Fald eller styrt af rytter eller hest
- Modtage hjælp
- Hov/fod udenfor firkanten
- Stighbøjlen omvendt på
- Forkert føring af hest (tøjler-stighbøjler)
- Det er umuligt at gennemfører opgaven
- Flytning af hov
- Volte før opgaven
- Der trædes tilbage før opgave påbegyndes
- Hest eller rytter taber balancen
- Rytteren får hesten til at føle sig ubehageligt tilpas
- Rytteren sætter sig tungt i sadlen (med et bump)

Materialer:

- 4 Bomme (2,5 m lange)
- Skammel
- Stopur

Øvelse 2 - Slalom til hest

Udføres på jævnt underlag med 6 meter imellem hver kegle eller støtte. Banen skal være min 30 meter = 5 afmærkninger. Slalom skal udføres i trav eller skridt. Trav tæller for 10 point, skridt for 5 point.

- Rytteren rider frem til start afmærkning.
- Rytteren har 1-3 meter til at komme i den ønskede gangart efter start.
- Hvis rytteren starter i trav og falder ned i skridt, skal man hurtigst få hesten i trav igen.
- Banen bygges modsat gangartsøvelsen, så man kan forsætte lige derhen.

Formål:

- Vise at hesten er rolig og lydig.
- Vise at rytteren kan vurdere afstande og vejlede hesten til det rigtige tempo, til at klare opgaven.
- Vise at rytteren kan beherske hestens gangarter.
- Vise at rytteren kan få hesten i behersket trav til at gennemføre en bane i trav som ellers er beregnet til skridt.

Strafpoint:

- Hårdhændet håndtering af hesten
- Fald eller styrt af rytter eller hest
- Modtage hjælp
- At man ikke kan holde gangarten, falder ned i skridt.
- Det er umuligt at udfører opgaven
- Volte før opgaven
- Man misser en afmærkning.
- Hest udviser uro før opgaven
- Hest forlader opgaven

Materialer:

- Mindst 5 afmærkninger med 6 meter imellem hver afmærkning.

Øvelse 3 – Skifte gangart

Hesten skal ride i en lige linje ned igennem ridehuset fra enten A mod C, eller C mod A. Det kommer an på hvilken plan, som der er for årets forhindringsbane.

Metode A: Der starter man i galop, ned i trav og ned i skridt for at holde i parade foran den angivende markering.

Metode B: Der starter man i trav udenfor banen, ned i skridt, op i trav, og ned i skridt, for at komme i parade foran den angivende markering.

Man skal før, at man starter på gangartsøvelsen fortælle dommeren, hvilken metode som man vil anvende, og det kan ikke ændres undervejs i opgaven, hvis man pludselig har held med den anden metode.

Når man starter fra A eller C så skal man være i den rigtige gangart fra første markering på banen, dvs at man gerne må komme i galop udenfor banen, men man skal være i galop når man rider lige ned af banen, hvis man vælger metode A.

Ligeledes hvis man vælger metode B med trav først, så skal man være i trav udenfor banen når banen s start rammes, således at man er i trav inden for banens markeringer.

Banen er på 36 meter.

Metode A: Der har man så 12 meter til hver gangart inden man skal være i parade.

Metode B: Der skal man nå trav, skridt, trav, skridt og parade. Dvs at der er ca 9 meter til hvert skift. Et godt råd kan være at komme godt i trav udenfor banen, hurtig skifte til skridt, man skal ca fordele gangarterne på banen, så forbered jer godt.

Hvis hesten ikke starter i den rigtige gangart, så trækkes der 2 point fra øvelsen s point.

Formål: Rytterne kan holde hesten i den oprindelige valgte gangart, og rytter kan skifte gangart, og rettet den, hvis hesten falder ud af gangarten. Rytteren skal med det samme forsøge at rette gangart, hvis den er forkert. Dommer bestemmer selv hvordan der gives point, hvis det går helt skøvt for rytter. Det skal se harmonisk ud.

Strafpoint:

- Hårdhændet håndtering af hesten.
- Fald eller styr af hest eller rytter.
- Modtager hjælp
- Hest forlader opgaven
- Det er umuligt at gennemføre opgaven Skifter gangart, på et forkert tidspunkt
- Hvis hesten ikke går i rigtig galop
- Står uroligt i paraden
- Eller paraden er udenfor markering, eller hest ikke kan stoppes.
- Man må ikke lave volte før start. Men hvis dommeren vurderer at en anden øvelse er i vejen for tilridningen, så kan det godkendes.

Materialer: 6-4 kegler til markering af skift af gangarter mellem 9-12 meter og en slut markering, som kan være en bom.

Rytteren skal inden øvelsen påbegyndes, vælge om der vil rides metode A eller Metode B.

Øvelse 4 – Stilstand til hest

Udføres på jævnt underlag i en firkant

- Rytteren rider ind i firkanten
- Rytteren har 10 sekunder efter den første hov er sat i firkanten til at placere hesten korrekt og slippe tøjlen
- Tidtagningen starter når rytteren har placeret tøjlen på hestens hals og sluppet tøjlen helt
- Tidtagningen stopper når rytteren rører tøjlen eller når hesten flytter en hov
- Det er tilladt at bruge stemmen
- Rytteren som er ved at placerer hesten korrekt i firkanten, kan ikke tildeles strafpoint for ride volte

Formål: Vise at hesten er rolig og lydig.

Hesten skal stå stille 10 sekunder inde i firkanten, uden indvirkning fra rytteren.

Rytteren får 1 point pr. sekund, hesten står stille og er placeret inden for firkanten / cirklen

Strafpoint:

- Hårdhændet håndtering af hesten
- Fald eller styrt af rytter eller hest
- Modtage hjælp
- Overskride 10 sekunder til at slippe tøjlen
- Det er umuligt at udfører opgaven
- Volte i firkanten
- Tilbagetrædning i firkanten
- Hest udviser uro i firkanten
- Hest forlader opgaven (firkanten)

Materialer:

- 4 bomme (2,5 m lange)
- Stopur

Øvelse 5 – Vandret Låge

En hængslet låge som kan åbnes og lukkes, eller en låge med en snor som kan åbnes og lukkes siddende på hest.

Rytteren må på intet tidspunkt slippe lågen, dog må man gerne lade hånden glide langs lågen, når man rider igennem og lukker efter sig. Hesten må bakke og rides så tæt på lågen som det er muligt, for at gennemføre opgaven.

Slippes lågen med hånden, skal man stadig forsøge at gennemføre opgaven. Der tabes point hver gang det mislykkes for rytter at nå lågen, eller det ser besværligt ud.

Den samlede udførelse vurderes derefter af dommeren

Formål:

- Vise at hesten er lydige under rytterens kontrol, mens lågen åbnes og lukkes.
- Vise at rytteren kan hjælpe og ride sin hest, så der opnås god kontrol.
- Vise at rytteren kan flytte hesten sikkert rundt på lidt plads fra sædet med enkelte signaler.
- Vise at en svær opgave ser let og sikker ud i samarbejdet med hesten.
- At opnå fuld kontrol over situationen.

Strafpoint:

- Volte før opgaven
- Hvis man slipper lågen
- Hesten værger sig – tøver med at gå hen til lågen
- Tilbage trædning før opgaven
- Hest udviser uro før opgaven
- Hest eller rytter taber balancen
- Hesten rører lågen
- Hårdhændet håndtering af hesten
- Fald eller styrt af hest eller rytter
- Modtage hjælp
- Hest forlader opgaven
- Det er umuligt at gennemføre opgaven
- Man kommer for langt væk fra lågen
- Rytteren er for længe om at udføre opgaven

Materialer:

- Stabil låge med et lukke tøj
- 2 sandsække

Øvelse 6a – Ride gennem labyrint

Rytteren skal få hesten rundt i labyrinten, der er formet som et S, og er markeret med løftede støtter med bred snor, rytter og hest må ikke røre, gå over eller igennem bomme og snor. Hesten skal skridte fremad, må bakke et par skridt, man må dreje og rette sin placering i labyrinten

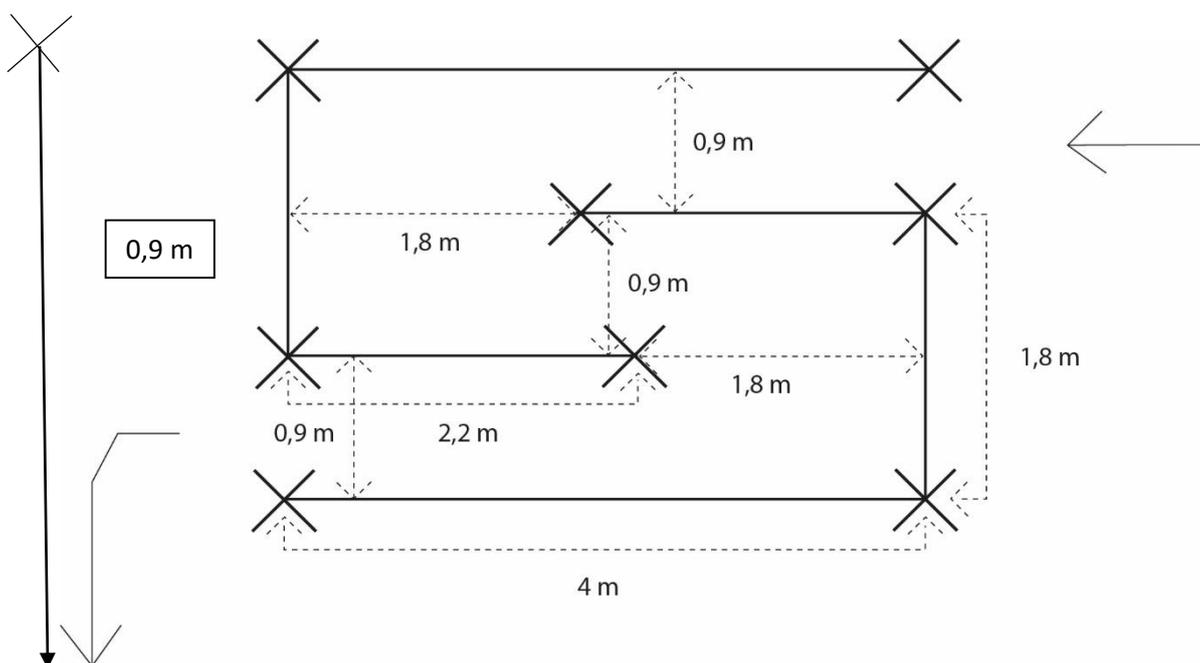

Formål: Man skal kunne se, at hesten samarbejder og er lydlig under rytterens kontrol gennem labyrinten, samt at hesten reager på simpel hjælper og ikke tvinges og mases med.

Dommeren ser i sin ret til at vurdere indsatsen/udførelsen særskilt ud fra den metode/plan rytteren har lagt for udførelsen af labyrinten.

Rytteren vurderes ud fra hvordan man hjælper sin hest igennem opgaven, og hjælper og støtter den, hvis hesten ikke forstår opgaven eller bliver voldsom.

Rytteren vurderes ud fra, om hvordan man benytter ben eller tøjler til at rette på sin hest og hjælper sin hest.

Strafpunkt:

- Hårdhændet håndtering af hesten
- Fald eller styrt af hest eller rytter
- Volte før forhindring
- Hest forlader opgaven
- Det er umuligt at gennemføre opgaven
- Vælte en støtte eller berøring af snor/bånd
- Hest eller rytter taber balancen
- Hesten udviser uro før opgave

Materialer:

- 8 støtter
- Bred snor
- 2 bomme
- Tømmestok
-

Øvelse 6b – Ride gennem labyrint og bakkeøvelse

Rytteren skal få hesten rundt i labyrinten, der er formet som et G, og er markeret med løftede støtter med bred snor, rytter og hest må ikke røre, gå over eller gå igennem bomme eller igennem den opsatte snor. Hesten skal skridte fremad, må gerne bakke et par skridt, man må dreje og rette på sin placering i labyrinten. Når man er igennem labyrint, så skal man bakke 2,5 meter tilbage til bagkant, stå i parade og man skal frem igen.

Formål: Man skal kunne se, at hest og rytter samarbejder. At hesten er lydige under rytterens kontrol gennem labyrinten, samt at hesten reagerer på simpel hjælp, ikke tvinges eller mases med.

Dommeren ser i sin ret til, at vurdere indsatsen/udførelsen særskilt ud fra den metode/ plan som rytteren har lagt for udførelsen af opgaven.

Rytteren vurderes ud fra hvordan man hjælper sin hest igennem opgaven, hvordan man hjælper og støtter hesten, hvis hesten ikke forstår opgaven/ hjælpen og den bliver usikker eller voldsom.

Rytteren vurderes ud fra, om hvordan man benytter ben og tøjler til at rette på sin hest og til at hjælpe sin hest.

Strafpoint:

- Hårdhændet håndtering af hesten.
- Fald eller styrt af hest eller rytter.
- Volte før forhindring.
- Hest forlader opgaven.
- Det er umuligt at gennemføre opgaven.
- Vælter en støtte eller berøring af snor/bånd.
- Hest eller rytter taber balancen.
- Hesten udviser uro før opgaven.

Materialer:

- 9-10 støtter.
- Bred snor(hvid og rødt plastikbånd)
- 2 bomme/ afmærkninger for start og mål.
- Tømmestok

Øvelse 7 – Mølle

Rytteren skal samle pinden op fra tønden, skal dernæst ride en volte med pinden i skridt.

Det er valgfrit hvilken vej man vil ride.

Hesten skal stå stille mens pinden samles op og lægges på plads.

Hvis rytteren taber pinden, samler dommer den op og sætter den på plads på tønden, rytteren starter forfra, man har max 3 forsøg, der gives 3 fejl for hver gang pinden tabes.

Rytteren må gerne ride en omgang rundt om tønden, inden pinden tages op og øvelsen er i gang.

Opgaven skal være i gang indenfor 1 min efter at der er sagt begynd og pinden skal samles op.

Formål:

- At rytteren kan styre sin hest rundt på en lille volte med en hånd.
- At rytteren selv kan vurdere afstand og bruge de muligheder man har, med simpel hjælp til hesten.
- At rytteren har fuld kontrol over øvelsen.
- At rytteren giver tid til sin hest at få opgaven løst, indenfor den angivne tid.
- Det må ikke se rodet og uoverskueligt ud.

Strafpoint:

- Hårdhændet håndtering af hesten
- Fald eller styrt af rytter eller hest
- Modtage hjælp
- Volte før opgaven
- Hesten tøver med at gå hen til møllen
- Hesten står uroligt ved opsamling og påsætning af pind ved mølle
- Et uregelmæssigt tempo i opgaven
- Modtage hjælp fra dommer, opgaven skal laves om (må max laves om 3 gange)
- Umulig at gennemføre
- Listen rører hesten
- Tilbagetrædning før opgave

Materialer:

- 1 mølle færdiglavet til formålet

Øvelse 8a – Smalt spring

Man skal ride i lige linje frem til en smal forhindring og i lige linje efter forhindringen. Forhindringen må forceres i trav eller i galop.

Højde frynsebom: Ponyer 40 cm, heste 50 cm

Smal passage: 50 cm (måles ved frynsebommen)

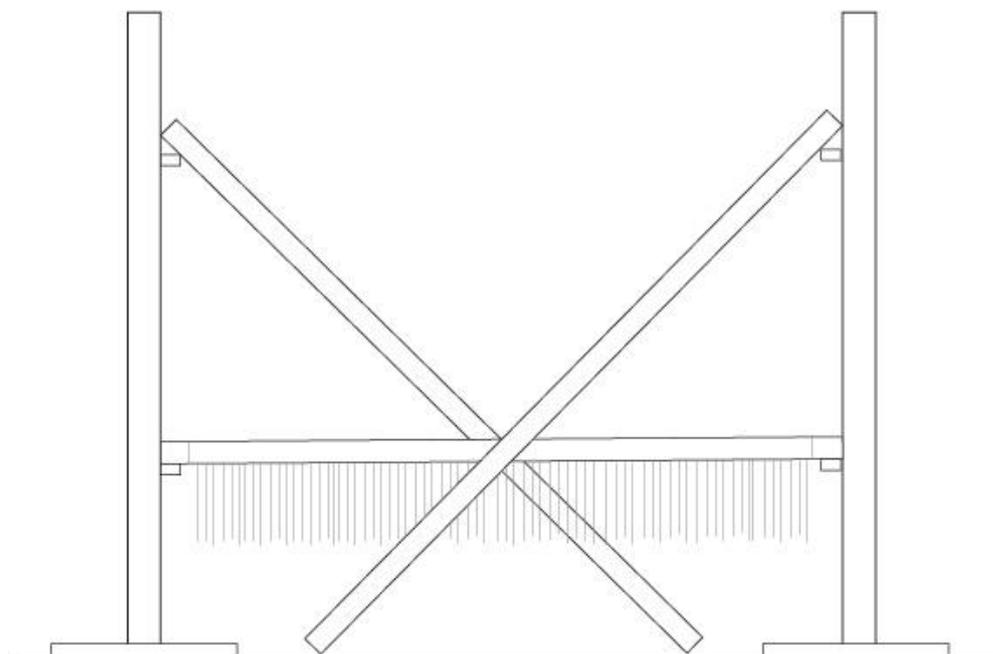

Formål: Vise at hesten er rolig og lydig.

Hesten skal gå lige ud før og efter forhindringen.

Strafpoint:

- Hårdhændet håndtering af hesten
- Fald eller styrt af rytter eller hest
- Modtage hjælp
- Hesten slingrer til og fra opgaven
- Det er umuligt at udfører opgaven
- Volte før opgaven
- Hesten falder i skridt i opgaven
- Hesten træder tilbage før opgaven
- Hest udviser uro før opgaven
- Hest forlader opgaven

Materialer:

- 2 støtter
- 2 bomme (almindelige)
- 1 bom med evt. frynser

Øvelse 8b: Viftespring:

Man skal ride i en lige linje frem til vifteforhindringen og i lige linje efter forhindringen. Forhindringen må forceres i trav eller i galop. Hesten skal gå lige ud før og efter forhindringen, da vifteforhindringen buer let på et buet spor, så skal man stadigvæk kunne se, at man rider lige på midten før og efter springet.

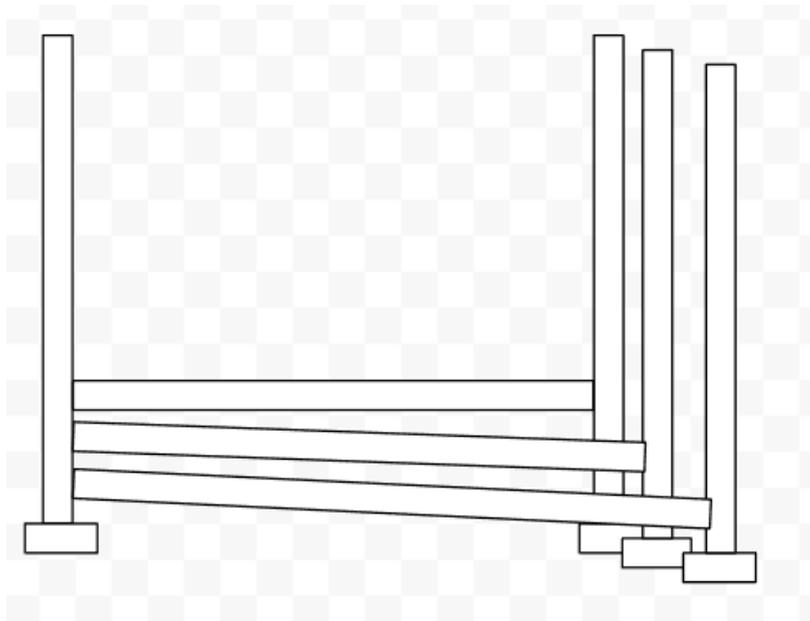

Højde: Ponyer 40 cm, heste 50 cm. Max 80-100 cm i bredden.

Formål: Vise at man kan styre sin hest lige på en forhindring, at hesten er lydige og rolig.

Hesten skal gå lige ud før og efter forhindringen

Strafpoint:

- Hårdhændet håndtering af hesten
- Fald eller styrt af rytter eller hest
- Modtage hjælp
- Hesten slingrer til og fra opgaven
- Det er umuligt at udfører opgaven
- Volte før opgaven
- Hesten falder i skridt i opgaven

- Hesten træder tilbage før opgaven
- Hest udviser uro før opgaven
- Hest forlader opgaven

Materialer:

- 4 støtter, 3 bomme

Øvelse 8c: Oxer med vandgrav

Man skal ride i en lige linje frem mod Oxer, og i en lige linje efter forhindringen. Forhindringen må forseres i trav eller galop.

Oxer er kombineret med smal vandgrav i midten af Oxer

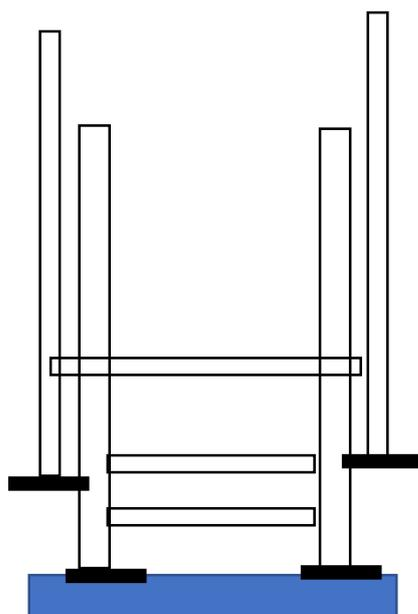

ponyer 40 cm og heste 50 cm. Bredten er den samme som højden.

Formål: Vise at man kan styre sin hest lige på en forhindring, at hesten er lydige og rolig.

Hester skal gå lige før og efter forhindringen.

Strafpoint:

- Hårdhændet håndtering af hesten
- Fald eller styrt af rytter eller hest
- Modtage hjælp
- Hesten slingrer til og fra opgaven
- Det er umuligt at udfører opgaven

- Volte før opgaven
- Hesten ryger ud over kantestolpen i opgaven, kan være begge sider
- Hesten træder tilbage før opgaven
- Hest udviser uro før opgaven
- Hest forlader opgaven helt

Materialer:

- 4 støtte
- 2 sikkerhedsholdere
- 4 bomme
- 1 vandgrav

Øvelse 8d: Dobbelt kombination

Man skal ride i en lige linje mod dobbelt spring, som består af 2 lodrette spring.

Forhindringen skal forceres i trav eller galop i en lige linje både før og efter springet.

For pony (40 cm og 7 meter imellem spring 1 og 2, 2 galopspring).

For hest (50 cm og 8 meter imellem spring 1 og 2, 2 galopspring)

Dommeren kan afgøre hvis spring skal være kryds eller sættes ned eller op alt efter niveau.

Formål: At vise, at man kan styre sin hest lige på en forhindring. At man kan tage et spring med sin hest. At hesten er lydig og rolig. Hesten skal kunne gå lige på og lige efter forhindringen, og må ikke bryde ud imellem de 2 spring.

Strafpoint:

- Håndhændet håndtering af hesten.
- Fald eller styrt af rytter eller hest.
- Modtager hjælp.
- Hesten slinger til og fra opgaven.
- Hesten vil ikke spring.
- Det er umuligt at gennemføre opgaven, måske pga. et for lavt tempo frem mod springet.
- Volte før opgaven.
- Hesten ryger forbi springet.
- Man har et forsøg.
- Hesten udviser uro før opgaven.
- Hesten forlader opgaven, rytter kan ikke styre sin hest.

Materialer:

- 4 støtter.
- 4 sikkerhedsholdere.
- 4 bomme.

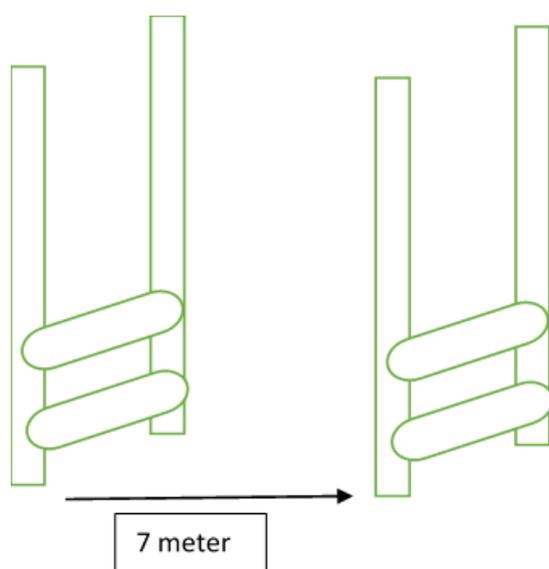

Øvelse 9: Bakkeøvelse:

Man rider hesten frem i skridt eller trav fra startkeglen og ind i opgaven. Den er 5-6 meter og en max 2 meter bred stolpetunnel, lavet på jorden og en ca. 5-10 cm høj stolpekant. Man rider frem i stolpetunnelen til et tydeligt angivet mærke, herfra i parade og får hesten i ro. Så har man 1 min til at starte tilbagetræden, tilbage fra hvor man kommer fra i skridt. Man bakker hesten stille og rolig tilbage i stolpetunnelen til hestens bagben er lige udenfor stolpetunnelen, derfra må man ride hesten hele vejen frem igen og ud af opgaven.

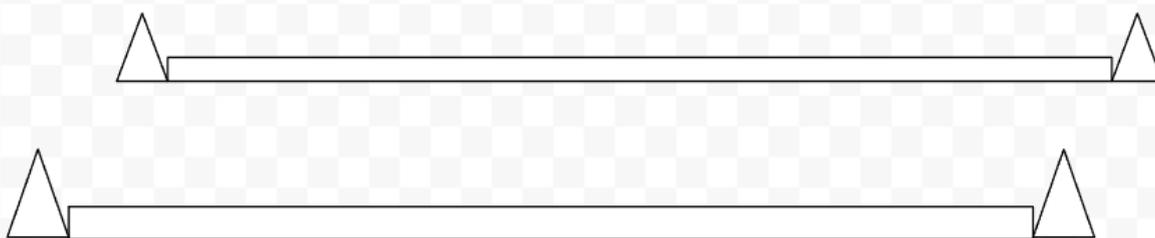

Sværhedsgraden øges hvis man starter i trav.

Formål: At vise, at man kan bakke sin hest lige tilbage over en længere afstand.

Strafpoint:

- Hårdhændet håndtering af hesten
- Fald eller styrt af rytter eller hest

- Modtage hjælp
- Hesten slingrer til og fra opgaven
- Det er umuligt at udfører opgaven
- Volte før opgaven
- Hesten ryger ud over kantestolpen i opgaven, kan være begge sider
- Hesten træder tilbage før opgaven
- Hest udviser uro før opgaven
- Hest forlader opgaven helt

Materialer:

- 4 bomme, start kegle.

Øvelse 10 Tunnel med dæk.

Man rider hesten frem i skridt og ind i tunnelen, tunnelen er 3 meter lang og 2 meter bred.

Den er lavet af støtter og ekstra højde og en bom i hver side, siderne er beklædt med ugenomsigtigt plastik på begge sider, i tunnelen er der 2 forhindreder der skal forseres i skridt. Man rider frem i tunnelen hen over forhindrederne i samme tempo, det vil sige at hesten må ikke stoppe, hvis hesten stopper i mere end et par sekunder vil det trække fra.

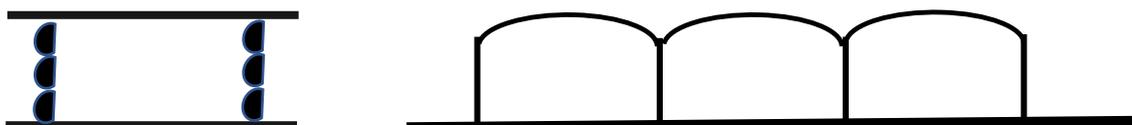

Formål:

- Vise at man kan få hesten over en uforudset forhindring.

Strafpoint:

- Volte før opgaven
- Hesten træder tilbage før opgaven
- Hesten viser uro før opgaven
- Hest forlader opgaven
- Hest springer igennem opgaven
- Hårdhændet håndtering af hesten
- Fald eller styrt af rytter eller hest
- Modtage hjælp

- Det er umuligt at udfører opgaven

Udstyr:

- Startkegle
- 2 bomme
- 4 støtter
- 4 forlængere
- 2 plastik sider
- 2 dækforhindringer max 40 cm på det højeste stykke.

Bedømmelseskriterier:

Opgaverne bedømmes af en dommer som giver point fra 1-10 for lydighed og harmoni i hver enkelt øvelse (der må gives halve point) i henhold til nedenstående pointskala. Se eksempel på bedømmelsesskema i Appendix 2.

I VISK forhindringsbane vurderes samarbejdet med hesten, lydighed og hvordan øvelserne udføres ud fra de retningslinjer og sværhedsgrader, som der hvert år er udvalgt til øvelserne. Alle øvelserne skal gennemføres på 10-15 min, der kan være 2 dommere, som deler øvelserne imellem sig, så flere deltagere kan være i gang på samme tid i ridehuset. Hesten må ikke tvinges til at samarbejde, den skal frivilligt følge med. Deltagerne har ingen verbal eller anden indflydelse på dommernes vurdering.

Se eksempel på bedømmelsesskema i Appendix 2.

Effektivitets bedømmelse:

- Om hesten træder tilbage hvor den ikke skal.
- Om hesten laver volte hvor de ikke skal
- Om hest eller rytter rammer bomme, hvor de ikke skal
- Hvis hesten skifter gangart, hvor den ikke skal.
- Hesten må ikke gå sidelæns, hvor den ikke skal.
- Hest eller rytter må ikke tabe balancen.
- Der må ikke være en uregelmæssig fremaddrift.
- Rytteren følger ikke hesten bevægelser.

Bedømmelsen gives ud fra om, rytteren giver den rette hjælp til hesten, gør rytteren det let for hesten at udføre øvelserne.

Hestens lydighed bedømmes ud fra dens opmærksomhed, tillid, harmoni, og lethed ved udførelsen af øvelserne.

Særlige regler for udstyr:

Optømning er trense (med bid eller bidløs). Det anbefales at man anvender hestens vanlige trense.

Øvelse 11: Stor port med plastik fortæppe

Plastiktæppet bliver højt og smalt hvis hesten er høj, således at både hest og rytter kan komme igennem opgaven. Hesten skal dog kunne dukke hoved, eller tillade at rytter må bukke sig, for at komme igennem. Hesten skal gå lige igennem. Hesten må ikke stoppe inden opgaven eller under udførelsen af øvelsen.

Man kan vælge at porten kan stå på podie 2 eller 3, og således blive noget højere.

Denne højde vil primært være for private deltager med høje heste på over 1,70 cm.

Hesten skal gå med en god tilgang og energi til opgaven. Den må ikke undvige rytterens hjælp. Den må ikke løbe igennem opgaven, eller blive voldsom eller blive u håndterbar for rytteren.

Formål:

- At rytteren kan bede sin hest gå igennem et materiale som er fremmed for hesten, og som vil falde ned på hesten på forskellige steder.
- At hesten forstår rytterens signaler og hjælp til opgaven.
- At rytteren har fuld kontrol under opgaven.
- At hesten kan samarbejde med rytteren.

Strafpoint:

- Hårdhændet håndtering af hesten.
- Fald eller styr af hest eller rytter.
- Modtage hjælp.
- Hesten tøver foran opgaven, og vil undvige.
- Hesten er urolig og utryg.
- Opgaven er umulig at gennemføre.
- Hesten skal have alle 4 ben i jorden foran og under gennemførelsen af opgaven.

Materialer:

- Klubbens port.
- Overlægger stang, som skal skrues fast.
- Plastik tæppe.
- Skruemaskine og stige.

Øvelse 12: Lav passage

Ekvipagen skal ride i en lige linje ind under presenning/sejl. Øvelsen går ud på at hest og rytter skal samarbejde med at komme ind under presenningen og ud på den anden side, uden at hesten bliver bange eller utryg. Det optimale er,

hvis dommeren kan se at hesten også dukker hovedet. Presenningen er i samme højde for både store og små heste. Dog skal man med lille hest vælge den lave højde for at opnå den virkning på hesten, at den vil dukke hovedet. Dommeren skal kunne se at hesten dukker hovedet eller at hesten mærkbart ligger ørene ned. Så det gælder alsår for alle med denne øvelse, at vælge den højde for hesten, der kan vise dommeren det ønskede resultat.

Hesten skal vise en god tilgang til opgaven, og med god energi gå under presenningen efter rytteren s hjælp og anvisninger. Den må ikke undvige rytterens hjælp. Den må ikke løbe igennem, det vil trække ned. Hesten må ikke blive voldsom, eller den må ikke vælte noget.

Hest og rytter må gerne røre ved med hoved/hjelm/hestens øre på undersiden af presennings loft.

Formål:

- At hesten viser forståelse for opgaven.
- At hesten følger rytterens hjælper.
- At rytteren har fuld kontrol over opgaven og udførelsen af opgaven.
- At hesten kan samarbejde med rytteren.

Strafpoint:

- Hårdhændet håndtering af hesten.
- Fald eller styrt af hest.
- Modtager hjælp.
- Hesten er urolig eller utryg.
- Opgaven er umulig at gennemføre for rytter.
- Hvis hesten vælter noget eller træder på noget.

Materialer:

- Presenning i 2-3 meters længde.
- Skal monteres på barrieren af ridehusets ene langside.
- Bredden skal være 2-3 meter. Som der nu er plads til.

Dressur (holdridning for ponyryttere i rideskolen)

Metode:

Denne klasse gælder kun for ryttere i ponyridningen. De tilmeldte deltagere sættes sammen på tilfældige sammensatte hold af 2-4 ryttere med en forud udvalgt for rytter. Deltagere kan vælge hest fra ponyridningen eller evt. deres egen pony ud fra deres kunnen og træners vurdering.

Denne delkonkurrence gennemføres som en gennem-ridning af dressurprogrammerne DRF LD2, se programmer i Appendix 1 (bagerst i kompendie). Dressurprogrammet rides på B bane. Forrytter kender programmet, det er dog en fordel at hver enkelt rytter også kan programmet, således at man kender øvelserne.

Der er hjælpere til rådighed. Der er oplæser af programmet, der kan være mulighed for, at dommeren beder om at der rides ekstra volter eller lign, for at kunne bedømme tilstrækkeligt.

Der foretages en bedømmelse af hver enkelt rytter. Se eksempel på bedømmelsesskema i Appendix 2 samt beskrivelse af bedømmelseskriterier nedenfor

Man må ride letridning eller nedsidning efter eget valg.

Konkurrencebanen ser ud som i henhold til nedenstående oversigt

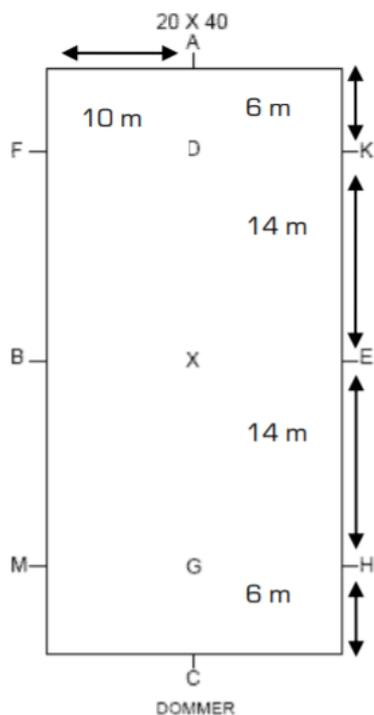

Bedømmelseskriterier:

Der gives karakterer efter 10-skalaen, jf nedenfor (der kan gives halve karakterer). Der gives en karakter efter anvisningerne anført i dressur programmet, jf appendix 1.

Karakterskala

10	Fremragende
9	Særdeles godt
8	Godt
7	Ret godt
6	Tilfredsstillende
5	Godkendt
4	Utilfredsstillende
3	Jævnt dårligt
2	Dårligt
1	Meget dårligt
0	Ikke vist

Særlige regler for udstyr:

- Der må rides med hut.
- Pisk og spore er tilladt.

Dressur (Programridning for ponyryttere i rideskolen)

Metode:

Denne delkonkurrence gennemføres som en gennem-ridning af et af DRF dressurprogrammerne DRF LD1, LD2 (trav-program) eller DRF LC1 (galopprogram, se programmer i Appendix 1 (bagerst i kompendie)). Dressurprogrammet rides på B bane. Programmet rides ud fra hukommelsen. Der foretages en bedømmelse af hver enkelt rytter i henhold til nedenstående bedømmelseskriterier.

Der må være en hjælper på banen, som dog ikke må trække hesten igennem programmet. Dommeren vil give fra-drag i pointene i det omfang det vurderes at hjælperen har forbedret ekvipagens fremvisning væsentligt, herunder ved at give hjælp til at huske programmet.

Opråber er tilladt.

Konkurrencebanen ser ud som i henhold til nedenstående oversigt

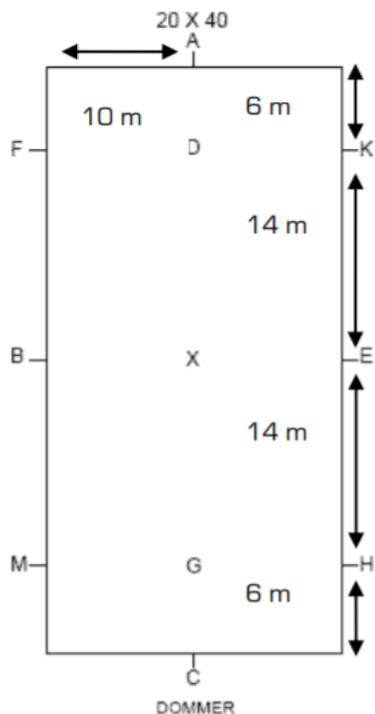

Bedømmelseskriterier:

Der gives point for hver øvelse i dressurprogrammet i henhold til nedenstående pointskala (der kan gives halve point)

Karakterskala

10	Fremragende
9	Særdeles godt
8	Godt
7	Ret godt
6	Tilfredsstillende
5	Godkendt
4	Utilfredsstillende
3	Jævnt dårligt
2	Dårligt
1	Meget dårligt
0	Ikke vist

Særlige regler for udstyr:

Delkonkurrencen skal rides med et trensebid (metal, læder, gummi), der må ikke anvendes martingal eller andre former for hjælpetøjler.

Der må rides med sporer (for ryttere under 17 år må sporene maksimalt være 2,0 cm lange – målt fra støvle til enden af dornen). Der må rides med pisk hvis længde ikke må overstige 100 cm.

Der må rides med hut.

Dressur (traditionel optømning)

Metode:

Denne delkonkurrence gennemføres som en gennem-ridning af et af dressurprogrammerne DRF LD2-B, LC1-B, LC2-B, LB2-B eller LA1-B, se programmer i Appendix 1 (bagerst i kompendie).

Alle programmer rides på B bane.

Programmet rides ud fra hukommelsen. Der foretages en bedømmelse af hver enkelt rytter i henhold til nedenstående bedømmelseskriterier.

Konkurrencebanen ser ud som i henhold til nedenstående oversigt

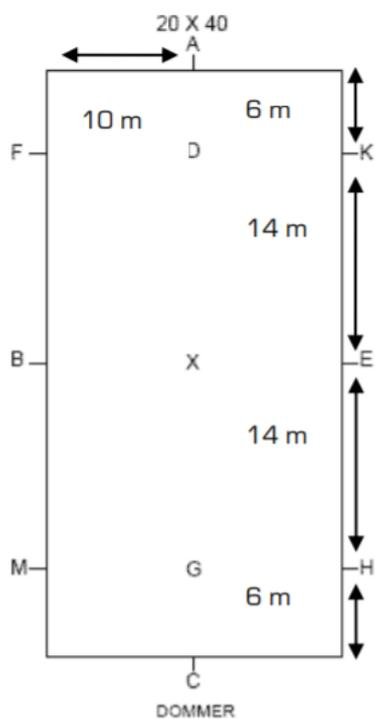

Bedømmelseskriterier:

Der gives point for hver øvelse i dressurprogrammet i henhold til nedenstående pointskala (der kan gives halve point)

Karakterskala

10	Fremragende
9	Særdeles godt
8	Godt
7	Ret godt
6	Tilfredsstillende
5	Godkendt
4	Utilfredsstillende
3	Jævnt dårligt
2	Dårligt
1	Meget dårligt
0	Ikke vist

Særlige regler for udstyr:

Delkonkurrencen skal rides med et trensebid (metal, læder, gummi), der må ikke anvendes martingal eller andre former for hjælpetøjler.

Der må rides med sporer (for ryttere under 17 år må sporene maksimalt være 2,0 cm lange – målt fra støvle til enden af dornen). Der må rides med pisk hvis længde ikke må overstige 100 cm.

Der må rides med hut.

Dressur (alternativ optømning)

Metode:

Denne delkonkurrence gennemføres som en gennem-ridning af et af dressurprogrammerne DRF LD2-B, LC1-B, LC2-B, LB2-B eller LA1-B, se programmer i Appendix 1 (bagerst i kompendie).

Alle programmer rides på B bane.

Programmet rides ud fra hukommelsen. Der foretages en bedømmelse af hver enkelt rytter i henhold til nedenstående bedømmelseskriterier.

Konkurrencebanen ser ud som i henhold til nedenstående oversigt

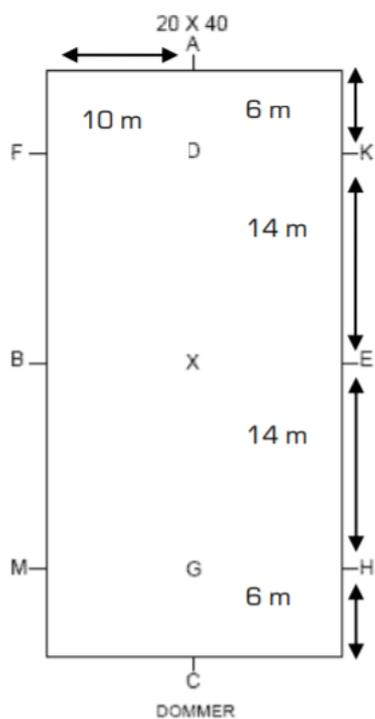

Bedømmelseskriterier:

Der gives point for hver øvelse i dressurprogrammet i henhold til nedenstående pointskala (der kan gives halve point)

Karakterskala

10	Fremragende
9	Særdeles godt
8	Godt
7	Ret godt
6	Tilfredsstillende
5	Godkendt
4	Utilfredsstillende
3	Jævnt dårligt
2	Dårligt
1	Meget dårligt
0	Ikke vist

Særlige regler for udstyr:

I denne konkurrence gælder det at dressur skal rides med en hackemore/bidløs optømning eller uden sadel (optømningen skal være sikkerhedsmæssigt forsvarlig og må ikke være designet til at skade/forulempe hesten på uetisk vis).

Der må ikke anvendes martingal eller andre former for hjælpetøjler.

Hvis der rides uden sadel må der ikke rides med underlag eller lammeskindssadel. Der må ikke anvendes martingal eller andre former for hjælpetøjler, der må dog rides med en balancerem som er løst placeret rundt omkring hestens nakke idet der dog gives fradrag ved øvelsernes udførelse såfremt remmen anvendes til generel støtte af rytterens opstilling.

Der må rides med sporer (for ryttere under 17 år må sporene maksimalt være 2,0 cm lange – målt fra støvle til enden af dornen).

Der må rides med pisk hvis længde ikke må overstige 100 cm.

Der må rides med hut.

Springning (holdridning for ponyryttere i rideskolen)

Metode:

For ponyryttere i rideskolen afholdes springkonkurrencen som en stilspringning. Der rides en bane (4-5 forhindrenger) i højden 20 cm eller 30 cm. Højden vælges i samspil med ridelæreren.

Man må vælge hest ud fra kunnen og træners vurdering. Holdspringning er for nybegyndere, og ikke så erfarne springryttere, ryttere som ikke selv ville kunne holde hesten i gang og måske kunne blive på banen. Dette er også en vurdering i samarbejde med træners vurdering.

Holdridning er for 2 ryttere med en foran ridende rytter. Hjælper/trækker er tilladt

Dette skal man kunne:

- Udnytte hjørnerne i tilridningen til springet
- Komme lige på springet
- Holde tempoet hele banen rundt
- Holde afstand til hesten foran
- Ordentligt fat på tøjlerne uden at hive i hesten
- Lidt forståelse for spring
- Lyst til springning

Dette behøver man ikke at kunne.

- Huske banen
- Gøre hesten klar til konkurrencen

Bedømmelseskriterier:

-Springningen bedømmes af en dommer som giver point fra 1-10 (der må gives halve point). Der gives en karakter ud for nedenstående kriterier. Se eksempel på bedømmelsesskema i Appendix 2.

1. Helhedsindtryk, herunder at rytterens påklædning og hestens soignering og fremvisning
2. Linjeføring, herunder rytterens evne til at planlægge sit ridt med passende linje imellem forhindringerne
3. Tempo, herunder rytterens evne til at planlægge ved gennemførelse af springningen
4. Indvirken og effektivitet, herunder rytterens evne til at føre hesten effektivt rundt på planlagte linjer og i planlagt tempo
5. Opstilling og balance, herunder rytterens evne til at sidde korrekt på hesten og følge hesten rundt på banen i fornuftig balance under springningen

Der gives karakterer ud fra følgende skala

- 10 fremragende
- 9 særdeles godt
- 8 godt
- 7 ret godt
- 6 tilfredsstillende
- 5 godkendt
- 4-1 dømmes udgået

Endelig karakter beregnes som et gennemsnitsresultat med 1 decimal.

Ved refusion eller nedrivning fratrækkes 0,5 point per hændelse

Ved 5 refusionen udgår ekipagen (ekstra volter dømmes som en refusion),

Særlige regler for udstyr:

Der er ingen særlige regler for optømning, dog skal ponyen/hesten kunne håndteres forsvarligt. Dommeren har ret til at bortvise en deltager såfremt denne ikke møder med en forsvarlig optømning.

Hesten skal bære sadel i denne delkonkurrence

Springning (stilspringning for ponyryttere i rideskolen)

Metode:

Der rides en bane (5-7 forhindringer) på højden 20, 30, 40, 50 cm. Højden vælges i samspil med ridelæreren.

Bedømmelseskriterier:

Springningen bedømmes af en dommer som giver point fra 1-10 (der må gives halve point). Der gives en karakter ud for nedenstående kriterier.

1. Helhedsindtryk, herunder at rytterens påklædning og hestens soignering og fremvisning
2. Linjeføring, herunder rytterens evne til at planlægge sit ridt med passende linje imellem forhindringerne
3. Tempo, herunder rytterens evne til at planlægge ved gennemførelse af springningen
4. Indvirken og effektivitet, herunder rytterens evne til at føre hesten effektivt rundt på planlagte linjer og i planlagt tempo
5. Opstilling og balance, herunder rytterens evne til at sidde korrekt på hesten og følge hesten rundt på banen i fornuftig balance under springningen

Der gives karakterer ud fra følgende skala:

- 10 fremragende
- 9 særdeles godt
- 8 godt
- 7 ret godt
- 6 tilfredsstillende
- 5 godkendt
- 4-1 dømmes udgået

Endelig karakter beregnes som et gennemsnitsresultat med 1 decimal.

Ved refusion eller nedrivning fratrækkes 0,5 point per hændelse

Ved 5 refusionen udgår ekipagen (ekstra volter dømmes som en refusion),

Særlige regler for udstyr:

Der er ingen særlige regler for optømning, dog skal ponyen/hesten kunne håndteres forsvarligt.

Dommeren har ret til at bortvise en deltager såfremt denne ikke møder med en forsvarlig optømning.

Hesten skal bære sadel i denne delkonkurrence

Springning (tidsspringning) for privatryttere

Metode:

Springningen afvikles som en tidsspringning hvor der rides en bane (8-10 forhindringer) på højden 20 cm, 30 cm, 40 cm, 50cm, 60cm, 70cm, 80cm, 90cm, 100 cm og 110cm (man er udklasset fra en højde såfremt man har gennemført højden fejlfrit 5 eller flere gange eller fået en placering på højden 3 eller flere gange). Springningen laves som en tidsspringning og der rides én runde på 8-10 forhindringer. Kombinationsforhindringer kan forekomme.

Bedømmelseskriterier:

Springningen bedømmes som en tidsspringning. Der gives 4 fejl ved en nedrivning og der gives 4 fejl ved en refusion (2. refusion giver 8 fejl og rytteren udgår ved 3. refusion). Banen må dog gerne rides færdigt.

Falder man af, giver det 12 fejl, men man må gerne sætte sig i sadlen igen og ride banen færdigt.

Særlige regler for udstyr:

Der er ingen særlige regler for optømning, dog skal ponyen/hesten kunne håndteres forsvarligt.

Dommeren har ret til at bortvise en deltager såfremt denne ikke møder med en forsvarlig optømning.

Hesten skal bære sadel i denne delkonkurrence

For alle ryttere under 17 år er det obligatorisk at ride med sikkerhedsvest

Springning (uden sadel)

Metode:

Delkonkurrencen afvikles som en tidsspringning hvor der rides en bane (8-10 forhindringer) på en selvvalgt højde. Højderne der kan vælges imellem er 20 cm, 30 cm, 40 cm, 50cm, 60cm, 70cm, 80cm, 90cm, 100 cm og 110cm. Springningen laves som en tidsspringning og der rides én runde på 6-8 forhindringer.

Bedømmelseskriterier:

Springningen bedømmes som en tidsspringning. Der gives 4 fejl ved en nedrivning og der gives 4 fejl ved en refusion (2. refusion giver 8 fejl og rytteren udgår ved 3. refusion).

Falder man af, giver det 12 fejl, men man må gerne sætte sig i sadlen igen og ride banen færdigt.

Særlige regler for udstyr:

Der er ingen særlige regler for optømning, dog skal ponyen/hesten kunne håndteres forsvarligt.

Dommeren har ret til at bortvise en deltager såfremt denne ikke møder med en forsvarlig optøming.

Hesten må ikke bære sadel i denne delkonkurrence

Det er tilladt at ride med en balancerem som er løst placeret rundt om hestens hals.

Der må rides med et underlag som skal være forsvarlig fastgjort af en elastikjord eller andet. Gjorden må ikke give nogen støttende fordel til rytteren.

For alle ryttere under 17 år er det obligatorisk at ride med sikkerhedsvest.

Ringridning

Metode:

Ringridningskonkurrencen gennemføres ved 8 gennemridninger mod ringen (5 forsøg på stor ring og 3 forsøg på lille ring). *Regler er lavet til VISKs medlemmer, og kan derfor ikke genkendes fra officielle ringridningskonkurrencer.* Se eksempel på bedømmelseskema i Appendix 2 (nederst i kompendie) samt beskrivelse af bedømmelseskriterier nedenfor.

Deltagere fra ponyridningen får tildelt en hest til ringridning.

Ringridningen gennemføres med hold på 4-5 ryttere alt efter tilmelding.

Vi benytter trælanser som ride klubben står for, mindre ryttere må gerne have en mindre lanse, som ride klubben står for.

Der er ikke sat max tid på gennemførelsen af ringridningskonkurrencen.

Der udpeges en ringholder. Ringholderen skal være den samme til alle deltagere, både deltagere fra ponyridningen og privatryttere.

Ringholderen skal så vidt, at det er muligt, være neutral.

En dommer udpeges, som skal være neutral. Dvs. så vidt muligt, ikke være i familie med en deltager.

Ringens højde skal være 0,5-1 hoveds højde over rytters hovedhøjde.

Hvis dommeren vurderer, at ringen ikke har været placeret korrekt, så går forsøget om. Det er altid dommerens afgørelse, og udefra kommende meninger, kan ikke have en indflydelse på dommerens afgørelser.

I ringridningsklasserne i ponyridningen (ikke privatryttere), skal der være mulighed for at få en trækker, så alle har lige chancer, for at holde hesten på banen. Man kan ikke vælge galop i ponyridningen.

Trækker kan fravælges, men hvis man så ikke får fat i ringen, så får man ikke en ekstra tur. Hjælpen kan til vælges igen til næste ring.

Hvis dommeren vurderer, at det er trækkerens fejl, at man ikke får ringen, så får man 1.gang at det opleves, et forsøg mere og trækkeren udgår, hvis dommeren vurderer det nødvendigt.

Ringopsamlere skal ikke være et mindre barn, da det kan tage tid at få ringen op igen. Men hvis dommeren vurderer, at et større barn kan magte opgaven, kan det tillades.

Banen skal sikres således, at hesten ikke kan bryde ud af banen over sidelinjen i "nedkastningsfeltet". Se bilag. Gælder ikke for privatryttere.

1. Ringridningsslusen skal være på 10 meter frem til ringen.
2. Ringens område er på max 3 meter.
3. Nedkastningsfeltet er på 4 meter.
4. 5 forsøg på stor ring og 3 forsøg på mindre ring.

Regler.

Hvis man ikke kan holde hestens planlagte gangart, får man point for en lavere gangart.

Rytter må ikke "grave" efter ringen. Altså tage ringen bag sig, ved at bøje sig bagover i sadlen.

Man må ikke smide ringen lige efter nedtagningen. Man smider ringen i nedkastningsfeltet.

Den planlagte gangart skal være i gang inden slusens start på 10 meter.

Man sidder klar på sin hest med sin lanse, og har planlagt hvilken gangart man vil tage ringen i. Man rider frem og inden den tydelige markeringskegle, skal gangarten være i gang, inden ringridningslusen.

Ringridningslusen er markeret med side bomme, 10 meter, så kommer ringens område på 3 meter, som er markeret med snor/evt. bomme, hvor man gør et forsøg på at tage ringen. Man holder ringen på sin lanse de 3 meter, smider ringen indenfor nedkastningsfeltet på 4 meter, som kun for ponyryttere har sidesnor/ bomme. Dernæst rider man op i rækken igen og venter på sin næste tur.

De ryttere som får flest point, går videre til finalen. I finalen dyster et ukendt antal deltager om at tage den lille ring på skift, dette foregår i trav, (privatrytter må tage den lille ring i trav eller galop) de deltager der misser den lille ring udgår.

I finalen tager man sine point med sig fra hovedrunden, som lægges sammen med point fra finalen, og den som har flest point har vundet

Den som vinder konkurrencen, er den rytter som samlet fra hovedrunde og finale har flest point

Bedømmelseskriterier:

Man får 3 point for at fange den store ring og 6 point for at fange den lille ring i skridt. En ring skal afleveres i det der til indrettede afleveringsområde (nedkastningsfeltet) for at kunne betragtes som 'fanget'.

Pointene for at fange en ring ganges med koefficient 2 hvis denne fanges i trav og med koefficient 3 såfremt denne fanges i galop. For at opnå gangarts-koefficienten skal ekipagen have været i den pågældende gangart i det område som er markeret som 'ringridningslusen' og som strækker sig over ca 8-12meter. Slusen er markeret med et sæt startkegler og et sæt slutkegler.

I finale gives

Særlige regler for udstyr:

Der er ingen særlige regler for optømning, dog skal ponyen/hesten kunne håndteres forsvarligt. Dommeren har ret til at bortvise en deltager såfremt denne ikke møder med en forsvarlig optømning.

Mønstring

Metode:

Mønstring foregår ved at der fremvises en pony/hest ved mønstring på trekantsbane fra hånd, rytteren skal gå/løbe ved siden af ponyen/hesten.

Deltagere som melder sig fra ponyridningen til mønstringskonkurrencen trækker lod imellem de udvalgte småheste. Deltagerne deles op i øvede og uøvede mht. hestevalg.

Privatrytter deltager med egen pony/hest.

Mønstringsdeltagerne får mulighed for at træne med deres udtrukne pony den førstkommende træningsdag inden VISK 10-kampen dvs. i ugen op til konkurrencen.

På dagen skal deltagerne selv ordne og shine deres pony op til mønstringskonkurrencen. Forældre må gerne hjælpe til.

Hesten må ikke være flettet, den skal være ren og se ordentlig ud.

Formålet med mønstringen er at præsentere hesten, så den tager sig bedst ud, både i stilstand og i bevægelse.

1. Hesten skal bære trense eller anden godkendt optømning.
2. Ridepisk kan evt. bæres i venstre hånd. Unødigt afstraffelse af hesten kan resultere i bortvisning.
3. En hjælper udstyret med pisk er tilladt, men hjælperen skal optræde diskret.
4. Når hesten er opstillet, træder mønstreren ud til siden og står skråt foran hesten s venstre forben i ca. en arms afstand og med front mod hesten.
5. Tøjlen holdes i venstre hånd og i passende afstand til trense ringen, ca. 30 cm.
6. Hvis hesten er urolig kan mønstreren forblive foran hesten med en tøjle i hver hånd.
7. Ved fremføringen af hesten holdes tøjlerne i højre hånd.
8. Hesten fremføres i lige linje.

I mønstringskonkurrencen gives der karakter for:

- mønstrerens opstilling af hesten foran dommeren.
- mønstringen i skridt
- mønstringen i trav
- mønstrerens vendinger af hesten højre om
- hestens velplejethed og optømning(trense)/ udstyr skal være pudset.
- mønstrerens påklædning og optræden
- mønstrerens besvarelse på dommerens spørgsmål

Mønstringsspørgsmål:

Dommeren vil spørge til hesten og stiller 2-3 spørgsmål til mønstreren ud fra 20 udvalgte spørgsmål, som der skal øves på derhjemme inden konkurrencen. Gælder både deltagere fra ponyridningen og privatryttere.

Svar på spørgsmålene og hestens renlighed og velplejethed, kan godt afgøre 2 deltagere med samme point.

Spørgsmål og svar til mønstringskonkurrencen.

1. **Hvad er en vallak?** Det er en han hest, en kastreret hest.
2. **Hvad er en hoppe?** Det er en hun hest.
3. **Hvad er en hests aftegn?** Hestens aftegn er det som adskiller hestene fra hinanden, så man kan genkende den i flokken. F.eks. Hvirvler, farver, sokker, blis.
 4. **Hvordan ser man hestens alder?** Dels i hestepasset. Dels på hestens tænder. Dels måske med grå farver i pelsen i ansigtet på hesten.
 5. **Hvor gammel er din hest?** Hestens alder står i dens hestepas. Spørg din træner ad.
 6. **Hvordan afgøre man sin hests kategori?** En hests kategori afgøres ved at måle sin hest stand højde. Måle fra jord til lansemærket.

Kategori 3: Ponyer færdigt målt til 128,0 cm
Kategori 2: Ponyer færdigt målt til 128,1-138,0 cm
Kategori 1: Ponyer færdigt målt til 138,1-148,0 cm
Heste måles over 149 cm
 7. **Hvad for en kategori tilhører din hest?** Kategori bestemmes af hestens højde. Nogen gange kan det ses i hestepasset. Spørg din træner.
 8. **Hvilke aftegn har din hest?** Det er tegnet ind i hestepasset, men det kan også ses på hesten. Spørg din træner.
 9. **Hvad betyder en førerhest?** Førerhesten er den hest som bestemmer på folden eller i hesteflokken.
 10. **Hvordan ser man om en hest er rød, sort eller hvid?** Det er hestens man/hale farve som bestemmer. Fx rød hale/man= rød hest. Sort hale/man= sort hest. Hvid hale/man= hvid hest. Brun hest har sort hale og man. Skimmel, lede, brogede heste og for nogen race heste gælder andre regler.
 11. **Hvad lever heste af?** Heste lever af græs, korn, urter, roer, høstet og tørret græs og halm. Salt og mineraler. Frugt er slik for heste.
 12. **Hvordan ser man om en hest er sund og rask, eller om den er syg?** Hesten skal se frisk og livlig ud, være interesseret i dig og sine omgivelser. Hesten må ikke hænge med hovedet, stå og kigge ind i væggen når du vil hilse på den. Den må ikke have feber. Den kan man måle. Dyrlægen skal kontaktes ved tvivl.
 13. **Hvad bruger man mønstring til?** Man bruger det til at vise sin hest frem for en dommer, dyrlæge eller til at kunne forsikre sin hest eller ved et salg/ køb.
 14. **Hvad bruger hesten sin hale til?** Den kommunikerer med andre heste, pisker insekter væk, viser utilfredshed under ridning.
 15. **Hvordan kan heste aflæse mennesker?** Ved at se på vores kropssprog, vores ansigter, vores adfærd, vores handlinger.

Mønstringsprocedure:

Mønstringsproceduren er som følger

1. Trav fra indgang og ind til dommer
2. Opstilling foran dommeren
3. Skridt på hel trekant
4. Trav på hel trekant
5. Opstilling foran dommer
6. Trav for dommer og helt til udgang

Mønstringsbanen ser ud som i henhold til nedenstående oversigt

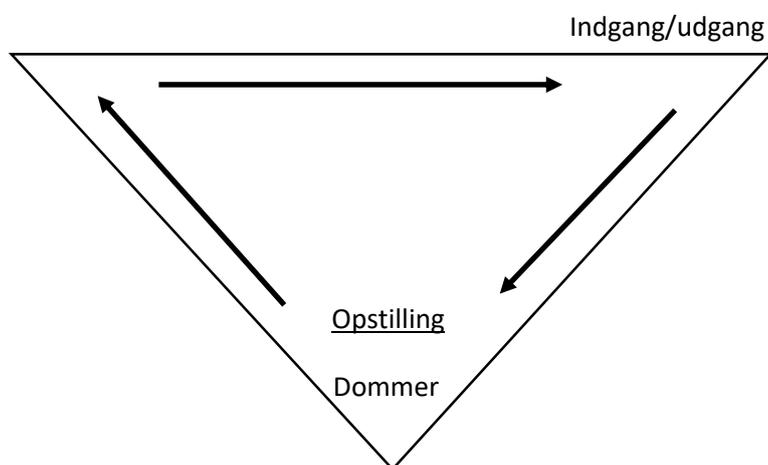

Bedømmelseskriterier:

Mønstringen bedømmes af en dommer som giver point fra 1-10 for udførelsen (der må gives halve point). Se eksempel på bedømmelsesskema i Appendix 2 (nederst i kompendie).

Der gives en karakter ud for nedenstående kriterier.

1. Opstilling, herunder at hesten står med en man og mankefri side ca 5-6 meter fra bedømmeren, at hesten står åben mod bedømmeren (nærmeste forben lidt fremme og nærmeste bagben lodret under hoftehjørnet), holdningen af hestens hoved skal være naturlig. Det trækker ikke fra at vende hesten med man og manke mod dommeren.
2. Skridt, herunder at skridten, den er rolig, naturlig ren fir-taktet og så jordvindende som muligt, hesten bør bære sin hals naturligt og fremføres på lige linje
3. Trav, herunder at hesten snarest efter vendingerne er i ren to-taktet og naturlig jordvindende trav.
4. Vendinger, herunder at alle vendinger gøres højre om og så korte som mulige. Under vendingerne holdes venstre hånd i højde med hestens øje.
5. Hestens soignering skal være pletfri (ren og blank)
6. Mønstrerens påklædning og optræden, herunder at mønstreren er påklædt neutralt (hvide bukser og mørk trøje) med henblik på at opmærksomheden skal fokuseres på hesten, korrekt føring af pisk i venstre hånd og uden unødigt brug eller korrektion (anvendelse af pisk til afstraffelse giver direkte bortvisning fra delkonkurrencen)

7. Der trækkes ikke fra i bedømmelsen, hvis hesten er gammel og ikke er ren taktet pga. alder og slitage. Det har deltageren ingen indflydelse på alligevel.

8. Junior deltager under 9 år, kan opnå ekstra point for charme og engagement.

Der gives karakterer ud fra følgende skala:

Karakterskala

10	Fremragende
9	Særdeles godt
8	Godt
7	Ret godt
6	Tilfredsstillende
5	Godkendt
4	Utilfredsstillende
3	Jævnt dårligt
2	Dårligt
1	Meget dårligt
0	Ikke vist

Endelig pointsum beregnes som total af alle øvelser

Ved fejl bane fratrækkes 5 point i den totale pointsum.

Appendix 1 – Dressurprogrammer

DRF LD2-B (rideskolens ponyryttere – holdridning)

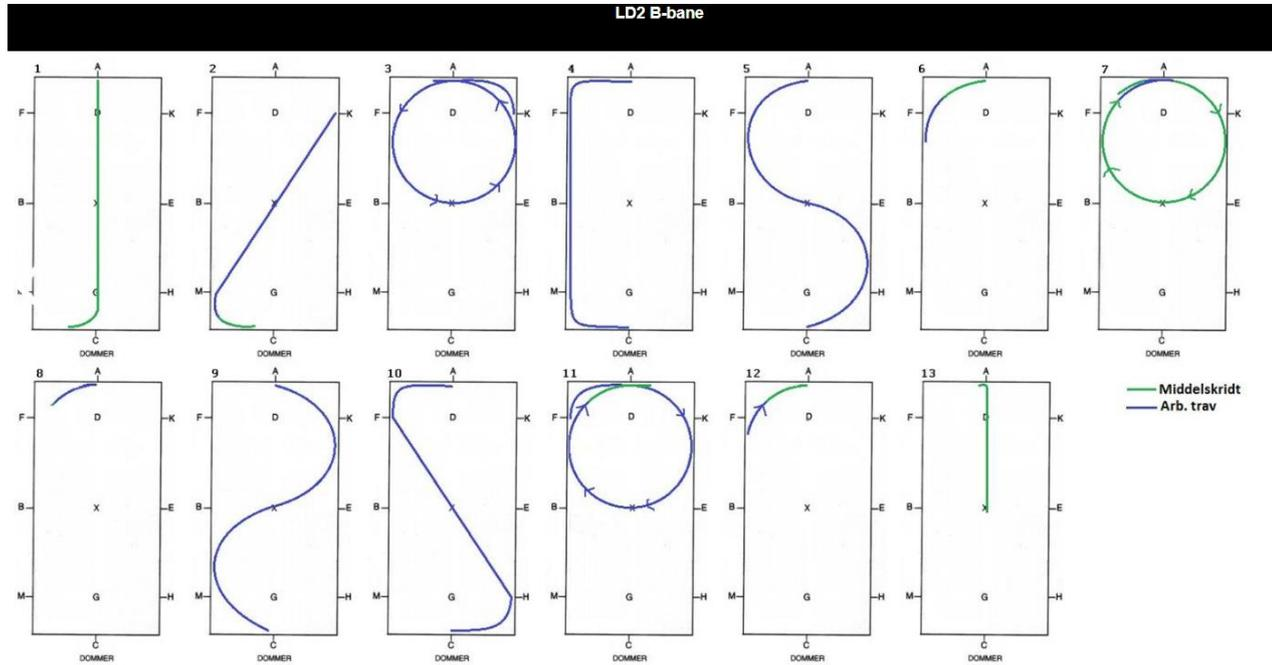

		Øvelser	Point	Koefficient	Sum	Anvisninger
1	A (C)	Indridning i middelskridt Højre volte				Ligeudretning - skridtens kvalitet. Afslappethed - let strækning af hals - let støtte på biddet
2	Mellem C & M MXK	Arbejdstrav Vend skråt igennem				Energi - takt - smidighed. Ligeudretning - balance - lydighed
3	KA A	Arbejdstrav Volte - 20 meter i diameter				Travens kvalitet - bøjning - balance - korrekt størrelse - cirkelrunde form
4	AFMC	Arbejdstrav				Energi - takt - smidighed
5	CA	Slangegang 2 buer				Travens kvalitet - bøjning - balance - buernes form
6	Mellem F & A	Overgang til middelskridt				Smidighed - takt - balance
7	(A)	Middelskridt Volte - 20 m i diameter				Takt - energi - rummelighed - afslappethed - bøjning - let strækning af halsen - støtte på biddet
8	Mellem F & A	Arbejdstrav				Energi - takt - smidighed
9	AC	Slangegang 2 buer				Travens kvalitet - bøjning - balance - buernes form
10	CH HXF	Arbejdstrav Vend skråt igennem				Energi - takt - smidighed. Ligeudretning - balance - lydighed
11	(A)	Volte - 20 m i diameter				Travens kvalitet - bøjning - balance - korrekt størrelse - cirkelrunde form
12	Mellem F & A	Overgang til middelskridt				Smidighed - takt - balance
13	(A)	Vend ad midterlinien Når X passerer, er programmet slut				Ligeudretning - skridtens kvalitet. Afslappethed - let strækning af halsen . støtte på biddet.
		Udridning i skridt for lange tøjler				

DRF LD1-B

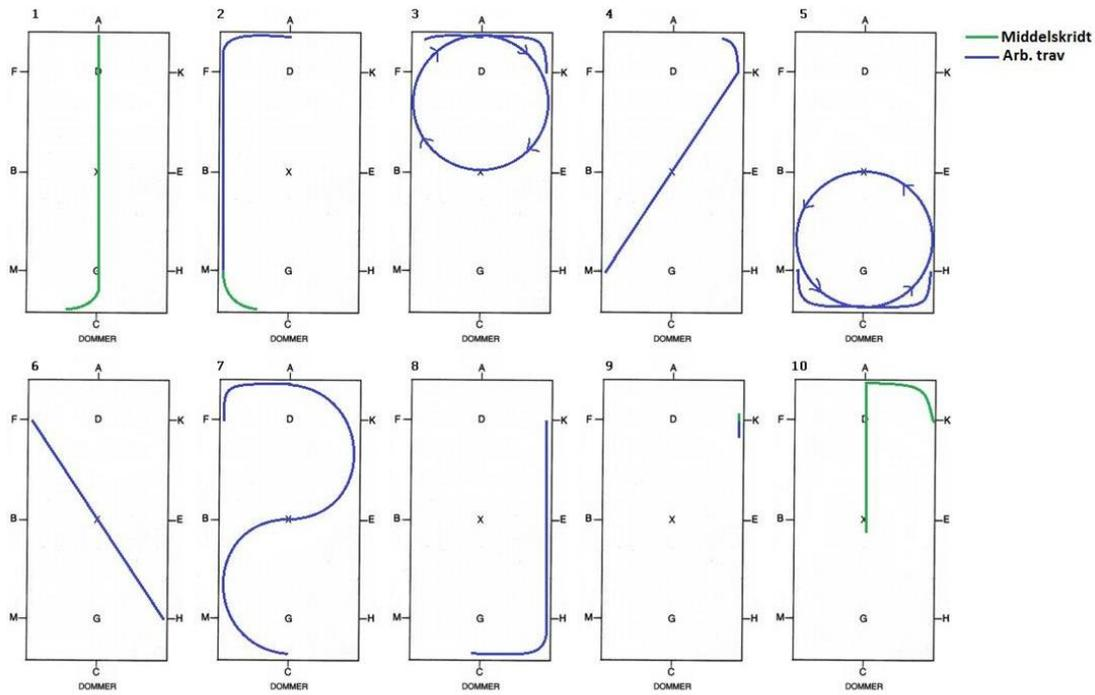

		Øvelser	Point	Koefficient	Sum	Anvisninger	Kommentar
1	A (C)	Indridning I middelskridt Højre volte				Ligeudretning - skridtens kvalitet. Afslappethed - støtte på bløddet - let strækning af hals	
2	ca. ved M (M)BFA	Arbejdstrav Arbejdstrav				Energi - takt - smidighed	
3	A AK	Volte - 20 meter I diameter Arbejdstrav				Travens kvalitet - bøjning - balance - korrekt størrelse - cirkelrunde form	
4	KXM	Vend skråt igennem				Ligeudretning - balance - lydighed	
5	MC C CH	Arbejdstrav Volte - 20 meter I diameter Arbejdstrav				Travens kvalitet - bøjning - balance - korrekt størrelse - cirkelrunde form	
6	HXF	Vend skråt igennem				Ligeudretning - balance - lydighed	
7	FA AC	Arbejdstrav Slangegang 2 buer				Travens kvalitet - bøjning - balance - buernes form	
8	CH(K)	Arbejdstrav				Energi - takt - smidighed	
9	ca. ved K	Overgang til middelskridt				Smidighed - takt - balance	
10	(A)	Vend ad midterlinjen Når X passerer, er programmet slut				Ligeudretning - skridtens kvalitet. Afslappethed - let strækning af halsen . . støtte på bløddet.	
		Udridning I skridt for lange tojer					
Total							

DRF LD2 –B

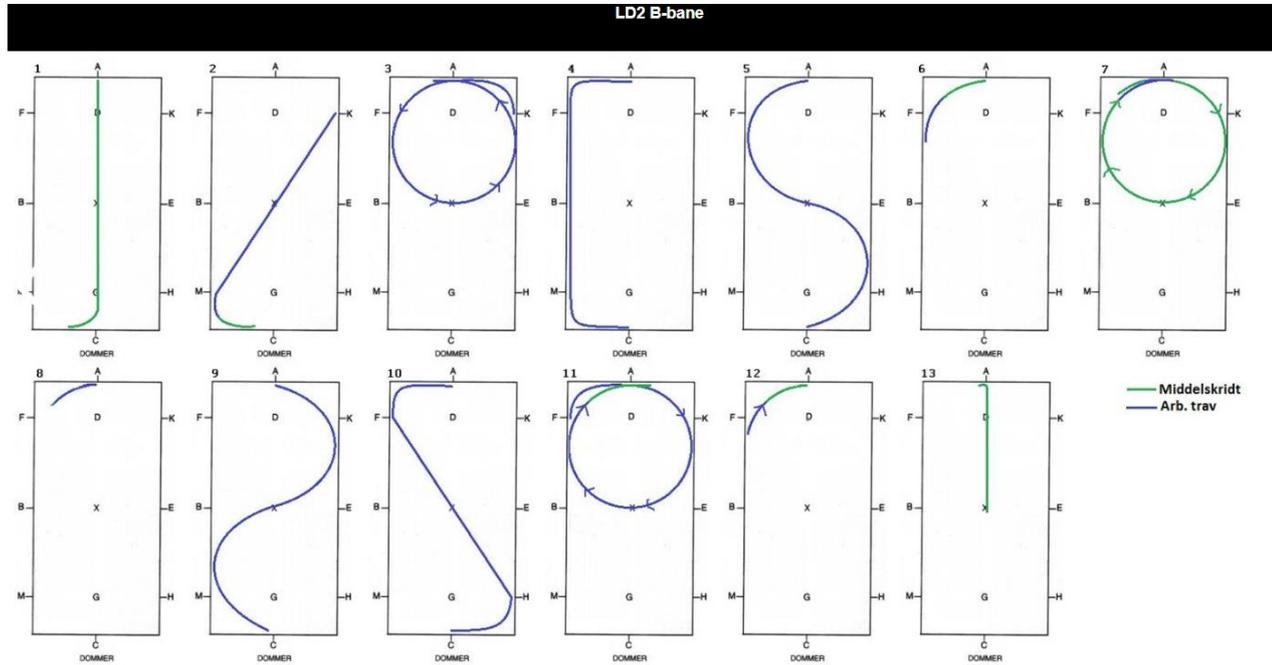

		Øvelser	Point	Koefficient	Sum	Anvisninger
1	A (C)	Indridning i middelskridt Højre volte				Ligeudretning - skridtens kvalitet. Afslappethed - let strækning af hals - let støtte på biddet
2	Mellem C & M MXK	Arbejdstrav Vend skråt igennem				Energi - takt - smidighed. Ligeudretning - balance - lydighed
3	KA A	Arbejdstrav Volte - 20 meter i diameter				Travens kvalitet - bøjning - balance - korrekt størrelse - cirkelrunde form
4	AFMC	Arbejdstrav				Energi - takt - smidighed
5	CA	Slangegang 2 buer				Travens kvalitet - bøjning - balance - buernes form
6	Mellem F & A	Overgang til middelskridt				Smidighed - takt - balance
7	(A)	Middelskridt Volte - 20 m i diameter				Takt - energi - rummelighed - afslappethed - bøjning - let strækning af halsen - støtte på biddet
8	Mellem F & A	Arbejdstrav				Energi - takt - smidighed
9	AC	Slangegang 2 buer				Travens kvalitet - bøjning - balance - buernes form
10	CH HXF	Arbejdstrav Vend skråt igennem				Energi - takt - smidighed. Ligeudretning - balance - lydighed
11	(A)	Volte - 20 m i diameter				Travens kvalitet - bøjning - balance - korrekt størrelse - cirkelrunde form
12	Mellem F & A	Overgang til middelskridt				Smidighed - takt - balance
13	(A)	Vend ad midterlinien Når X passerer, er programmet slut				Ligeudretning - skridtens kvalitet. Afslappethed - let strækning af halsen . støtte på biddet.
		Udridning i skridt for lange tøjler				

DRF LC1-B

LC1 B-bane

LC1 B-bane

- Middelsskridt
- Arb. trav
- - - Letridning
- Arb. galop

Bemærkning travøvelser - undtaget ved stiplede linier.
Der SKAL rides nedsidning i alle travøvelser, undtaget de to skråtgenem, de SKAL rides i letridning; så husk at begynd letridning i starten af en skråtgenem, og husk at begynd nedsidning i slutningen af en skråtgenem.!

Bemærkning øvelse 2 = øvelse 8
Husk at skift diagonalen i letridning, når I kommer til bogstavet X - det er midt på banen (og står ikke nogle steder, så husk det er midt på banen.!)

Bemærkning øvelse 7
I første 1/4 af volten gives der gradvist længere tøjler.
I sidste 1/4 af volten gøres tøjlerne gradvist kortere.

		Øvelser	Point	Koefficient	Sum	Anvisninger
1	AC X (C)	Indridning i middelskridt Arbejdstrav Højre volte				Ligeudretning - Skridtens kvalitet. Travens kvalitet
2	(C)M M-X-K KA	Arbejdstrav Arbejdstrav - letridning Arbejdstrav				Energi - takt - smidighed.
3	A	Volte - 20 m idiameter				Travens kvalitet - bøjning - balance - korrekt størrelse - cirkelrunde form
4	ca. ved A	Arbejdsgalop til venstre				Ligeudretning - balance - lydighed.
5	A	Volte 20 meter i diameter				Galopkvalitet - bøjning - balance - korrekt størrelse - cirkelrunde form
6	mellem A & F (F)BM(C) mellem M & C	Arbejdstrav Arbejdstrav Middelskridt				Smidighed - lydighed i overgang. Energi - takt - smidighed. Smidighed - lydighed i overgang.
7	C	Volte. 20 m i diameter I første 1/4 af volten gives tøjlerne gradvis efter så der rides for længere tøjler. I sidste 1/4 af volten tages tøjlerne gradvis igen				Takt - energi - rummelighed - afslappethed -bøjning. Skridtens kvalitet - let strækning af halsen - støtte på biddet.

8	mellem C & H H-X-F FA	Arbejdstrav Arbejdstrav - letridning Arbejdstrav				Smidighed - takt -balance. Energi - takt - smidighed.
9	A	Volte - 20 m i diameter				Travens kvalitet - bøjning - balance - korrekt størrelse og cirkelrunde form
10	ca. ved A	Arbejdsgalop til højre				Ligeudretning - balance - smidighed.
11	A	Volte - 20 meter i diameter				Galoppens kvalitet - bøjning - balance - korrekt størrelse - cirkelrunde form

12	ca. ved A (A)C	Arbejdstrav Slangegang - 2 buer				Travens kvalitet - balance - bøjning - buernes form
13	CHE EX	Arbejdstrav ½ volte				Travens kvalitet. Balance bøjning - korrekt størrelse
14	mellem X & G G	Middelskridt Bane A: Skridt ved I Bane B: Skridt ved X Program afsluttet				Overgang - ligeudretning - takt - energi - afslappethed - let strækning af hals - støtte på bid
		Udridning i skridt for lange tøjler				

Karakterer for samlet Indtryk

- 1 **GANGARTER & ENERGI** Rentaktede, frigjorte, regelmæssige, energi og smidighed
- 2 **EFTERGIVENHED & HOLDNING** Accept af bidet, lethed på tøjlen, utvungen holdning samt hovedets korrekte placering
- 3 **LYDIGHED** Opmærksomhed, tillid og harmoni, samt lethed ved øvelsernes udførelse
- 4 **RYTTEREN** Opstilling - holdning, korrekt sæde, hænder og selenklærs placering
- 5 **RYTTEREN** Indvirkning - hjælpernes finhed og effektivitet

Total

Fradrag

For fejlridning eller udeladelse af en øvelse:

1. gang -2 point
2. gang - 4 point
3. gang - diskvalifikation

Total

	2	Generelle bemærkninger:
	2	
	3	
	3	
		Total score i %:

DRF LC2-B

		Øvelser	Point	Koefficient	Sum	Anvisninger
1	AC X (C)	Indridning i middelskridt Arbejdstrav Venstre volte				Ligeudretning - Skridtens kvalitet. Travens kvalitet
2	(C)HE EBE EKA	Arbejdstrav Volte - 20 meter i diameter Arbejdstrav				Energi - takt - smidighed - bøjning - balance - cirkelrunde form. Travens kvalitet
3	AC	Slangegang 2 buer				Energi - takt - smidighed - bøjning - balance - slangelinien form
4	mellem C & M	Middelskridt				Balance - lydighed.
5	M-X(K) Før K	Middelskridt for længere tøjler Tøjlerne tages gradvis igen				Skridtens kvalitet - let strækning af halsen - støtte på biddet - afslappethed
6	mellem K & A mellem A & F	Arbejdstrav Arbejdsgalop til venstre				Overgangenes smidighed - takt - balance. Balance - smidighed - lydighed
7	F-B BEB BMC	Arbejdsgalop Volte - 20 m i diameter Arbejdsgalop				Energi - takt - smidighed. Bøjning - balance - cirkelrunde form. Galopkvalitet
8	Mellem CH	Arbejdstrav				Energi - takt - smidighed - bøjning - balance - cirkelrunde form. Travens kvalitet
9	HE (E) mellem X(B) (B) BFAE	Arbejdstrav Venstre om Arbejdsgalop til højre Højre om Arbejdsgalop				Energi - takt - smidighed - bøjning - balance. Ligeudretning - balance - lydighed. Bøjning - balance
10	EBE EHC	Volte - 20 meter i diameter Arbejdsgalop				Galopkvalitet - bøjning - balance - korrekt størrelse - cirkelrunde form
11	mellem C & M MBF	Arbejdstrav Arbejdstrav				Overgangens smidighed - takt - balance - travens kvalitet
12	(A) mellem D & X G	Vend ad midterlinien Middelskridt for gradvis længere tøjler Program afsluttet				Balance - takt Overgang - ligeudretning - takt - energi - afslappethed - let strækning af halsen - støtte på biddet
		Udridning i skridt for lange tøjler				

DRF LB2-B

		Øvelser	Point	Koefficient	Sum	Anvisninger	Kommentar
1	AC (C)	Indridning i arbejdstrav Venstre volte				Ligeudretning, travens kvalitet	
2	CA	Slangegang 2 buer				Bøjning - balance - buernes form. Travens kvalitet -	
3	KX(M) Før M	Trav med øget trinlængde letridning Overgang til arbejdstrav				Energi - takt - rummelighed - smidighed. Smidighed, takt og balance	
4	M(C)	Overgang til middelskridt				Smidighed - takt -balance	
5	(C) G	Vend ad midterlinien Schenkelvigning for venstre schenkel - 5 m til siden. derefter 5 m. Ilgeud og Igen Schenkelvigning for venstre schenkel til hovslaget rammes ca. ved K				Villighed, stilling, energi., ligeudretning og overkrydsning. Tydelig forskel på schenkelvigning og ligeudretning.	
6	(A) D	Vend ad midterlinien Schenkelvigning for højre schenkel - 5 m til siden. derefter 5 m. Ilgeud og Igen Schenkelvigning for højre schenkel til hovslaget rammes ca. ved H				Villighed, stilling, energi., ligeudretning og overkrydsning. Tydelig forskel på schenkelvigning og ligeudretning.	
7	HCM MH for H	Middelskridt ½ volte (20 m) i middelskridt for længere tøjler Afkortning af tøjlerne				Takt, energi og rummelighed. Afslappethed - Let strækning af halsen - støtte på bidet	
8	HC mellem C & M	Arbejdstrav Arbejds galop til højre				Energi - takt - smidighed. Balance - lydighed	
9	B BFAK	Volte 12 m (ponyer 10 m)				Galopkvalitet - bøjning - balance - korrekt størrelse og form	
10	KEH mellem H & C	Galop med øget springlængde Overgang til arbejds galop				Energi, takt og rummelighed. Smidighed - takt -balance	
11	CM(B) (B) omkring X (E)	Arbejds galop Højre om Changer galoppen gennem 6-8 travtrin Venstre om				Galop kvalitet. Smidighed - præcision. Takt - balance - smidighed. Travtakt. Galopkvalitet	
12		Overgangen Galop - trav - galop				Ligeudretning - energi - takt- balance og smidighed.	
13	KAF B BMCH	Arbejds galop Volte - 12 m (ponyer 10 m) Arbejds galop				Galop kvalitet, bøjning, balance korrekt størrelse - cirkelrunde form.	
14	HE(K)	Galop med øget springlængde Overgang til arbejds galop				Rummelighed - smidighed -energi - takt. Smidighed - takt - balance.	
15	mellem K(A) A A-X	Arbejdstrav Vend ad midterlinien Arbejdstrav				Smidighed i overgang, tavens kvalitet. Ligeudretning.	

16	X	Parade - hilsen (1-2 skridt før parade tilladt)				Opstilling, stilstand og overgang.	
		Udridning i skridt for lange tøjler					
Total							

Karakterer for samlet Indtryk

- 1 **GANGARTER:** Rentaktede, frigjorte og regelmæssige
- 2 **SPÆNDSTIGHED:** Energi og smidighed (= rygsving, afskub, bæring og rummelighed)
- 3 **EFTERGIVENHED & HOLDNING:** Accept af biddet, lethed på tøjlen, utvungen holdning, samt hovedet korrekte placering
- 4 **LYDIGHED:** Opmærksomhed, tillid og harmoni, samt lethed ved øvelsernes udførelse
- 5 **RYTTEREN:** Opstilling - holdning, korrekt sæde, hænder og schenklers placering
- 6 **RYTTEREN:** Indvirkning - hjælpernes finhed og effektivitet

Total

Fradrag

- FRADRAG: For fejridning eller udeladelse af en øvelse:
1. gang - 2 point,
 2. gang - 4 point,
 3. gang - diskvalifikation

Total

	2	Generelle bemærkninger:
	2	
	2	
	3	
	3	
Total		
Total		Total score i %:

DRF LA1-B

		Øvelser	Point	Koefficient	Sum	Anvisninger	Kommentar
1	AX X (C)	Indridning i arbejdstrav Parade - hilsen - arbejdstrav Højre volte				Ligeudretning - travens kvalitet. Opstilling - stilstand - overgange. Travens kvalitet	
2	M(X)F FA (A)	Enkelt slangelinie toppunkt 5 m fra X Arbejdstrav Vend ad midterlinien				Slangelinien form - bøjning – balance – travens kvalitet - Travens kvalitet	
3	D	Schenkelvigning for højre schenkel til langsiden rammes mellem E&H forsæt i arbejdstrav				Smidighed - takt - bæring - stilling - ligeudretning - overkrydsning - sidelænsbevægelse	
4	HCM M-X-(K) for K KA	Arbejdstrav Middeltrav Overgang til arbejdstrav Arbejdstrav				Energi - takt - smidighed -rummelighed - holdning - tempo. Smidighed - takt - balance - indundergribende bagben - præcision	
5	A	Parade - 4-6 skridt tilbage - arbejdstrav				Opstilling - stilstand - diagonalt - ligeudrettet - korrekt antal - overgange	
6	F(X)M MC (C)	Enkelt slangelinie toppunkt 5 m fra X Arbejdstrav Vend ad midterlinien				Slangelinien form - bøjning – balance – travens kvalitet	
7	G	Schenkelvigning for venstre schenkel til langsiden rammes mellem E & K fortsæt i arbejdstrav				Smidighed - takt - bæring - stilling - ligeudretning - overkrydsning - sidelænsbevægelse	
8	KAF F-X-(H) for H HC	Arbejdstrav Middeltrav Overgang til arbejdstrav Arbejdstrav				Energi - takt - smidighed - rummelighed - holdning - tempo - Smidighed - takt - balance - indundergribende bagben - præcision	
9	C CX	Middelskridt ½ volte (20 m) for længere tøjer				Skridtens kvalitet - let strækning af halsen - bøjning - støtte på biddet	

10	X(E)	Middelskridt				Takt - energi - rummelighed - afslappethed	
11	(E) KD-E EH	Venstre om og derefter Arbejds galop til venstre Volte tilbage Kontragalop				Ligeudretning - balance - smidighed Galopkvalitet - bøjning - balance Energi - smidighed - takt - stilling	
12	H C CMB	Arbejdstrav Arbejds galop til højre Arbejds galop				Smidighed - takt - balance Ligeudretning - præcision Galopkvalitet	
13	BF FD-B BM	Arbejds galop Volte tilbage Kontragalop				Galopkvalitet - bøjning - balance. Energi - smidighed - takt - stilling	
14	M C CHE	Arbejdstrav Arbejds galop til venstre Arbejds galop				Smidighed - takt - balance. Ligeudretning - præcision. Galopkvalitet	

		Øvelser	Point	Koefficient	Sum	Anvisninger	Kommentar
15	EBE	Volte (20 m) med kort afbrydelse af støtten på biddet mellem E & B				Galopkvalitet - løse tøjler - selvbæring - uændret tempo	
16	EKAF	Arbejdsgalop				Energi - takt - smidighed	
17	F-X-(H) for H	Middelgalop Overgang til arbejdsgalop				Energi - takt - rummelighed - smidighed - holdning - tempo	
18	HCM(B) (X)G	Arbejdstrav Arbejdstrav				Energi - takt - smidighed - ligeudretning	
19	G	Parade - hilsen				Ligeudretning - travens kvalitet. Opstilling - stilstand - overgang	
		Udridning i skridt for lange tøjler					
Total							

Karakterer for samlet indtryk

- 1 **GANGARTER:** Rentaktede, frigjorte og regelmæssige
- 2 **SPÆNDSTIGHED:** Energi og smidighed (= rygsving, afskub, bæring og rummelighed)
- 3 **EFTERGIVENHED & HOLDNING:** Accept af biddet, lethed på tøjlen, utvungen holdning, samt hovedet korrekte placering
- 4 **LYDIGHED:** Opmærksomhed, tillid og harmoni, samt lethed ved øvelsernes udførelse
- 5 **RYTTEREN:** Opstilling og indvirkning - hjælpernes finhed og effektivitet

Total

Fradrag

For fejlridning eller udeladelse af en øvelse:
 1. gang - 2 point
 2. gang - 4 point
 3. gang - diskvalifikation
 Fradrag på 2 for andre fejl
 se. Punkt 219.4/225.5

Total

	2	Generelle bemærkninger:
	2	
	2	
	3	
Total		
Total		Total score i %:

Appendix 2 – Bedømmelseskemaer

Agility (for hånd) - Bedømmelseskema

Dato: _____ Klub _____

Rytter: _____

Hest: _____

Øvelse	Karakter (1-10)
1. Øvelse 1 Vippe	
2. Øvelse 2 Bro med stop	
3. Øvelse 4 Vippe - med sidelæns vip	
4. Øvelse 5 Låge	
5. Øvelse 7 Podie nr 4	
6. Øvelse 13 Abe-efter øvelse	
7. Øvelse 14 Dobbelttrampe	
Karakter for hestens lydighed	
Karakter for handlerens indvirken, balance, finhed og effektivitet	
Karakter for ekvipagens harmoni	
Øget sværhedsgrad 1-5 point	
Sammentælling	

Kommentar: _____

Dommer: _____

Total (samlet karakter – samlet fradrag): _____

Agility (ridende) - bedømmelseskema

Dato: _____ Klub _____

Rytter: _____

Hest: _____

Øvelse	Karakter (1-10)
1. Øvelse 1 Vippe	
2. Øvelse 2 Bro med stop	
3. Øvelse 3 Pindsvin	
4. Øvelse 5 Vandret Låge	
5. Øvelse 7 Podie – størrelse 4	
6. Øvelse 9 Plastiktæppe	
7. Øvelse 14 Dobbeltrampe	
Karakter for hestens lydighed	
Karakter for rytterens indvirken, balance, finhed og effektivitet	
Karakter for ekipagens harmoni	
Øget sværhedsgrad 1-5 point	
Sammentælling	

Kommentar: _____

Dommer: _____

Total (samlet karakter – samlet fradrag): _____

VISK forhindringsbane - bedømmelseskema

Dato: _____ Klub _____

Rytter: _____

Hest: _____

Øvelse	Karakter (1-10)
1. Øvelse 1: Opsidning	
2. Øvelse 12: Lav passage	
3. Øvelse 3: Gangartsøvelse Met.A <input type="checkbox"/> Met.B <input type="checkbox"/>	
4. Øvelse 6b: Ride gennem labyrint og bakkeøvelse	
5. Øvelse 5: Vandret Låge	
6. Øvelse 4: Stilstand	
7. Øvelse 8d: Dobbeltkombination	
8. Øvelse 7: Mølle	
9. Øvelse 11: Stor port med plastik fortæppe	
Karakter for hestens lydighed	
Karakter for rytterens indvirken, balance, finhed og effektivitet	
Karakter for ekipagens harmoni	
Sammentælling	

Kommentar: _____

Dommer: _____

Total (samlet karakter – samlet fradrag): _____

Dressur – Holdridning for ponyryttere - Bedømmelseskema

Dato: _____ Klub _____

Rytter: _____

Hest: _____

Element	Karakter (1-10)
1. Rytterens generelle opstilling, herunder korrekte holdning og sæde	
2. Rytterens generelle indvirkning på hesten, herunder rytterens indføling og effektivitet ved ridning af hesten	
3. Rytterens hænder og arme, herunder korrekte placering og anvendelse	
4. Rytterens schenkler og hjælpemidler, herunder korrekt placering og anvendelse af schenkler samt korrekt anvendelse af hjælpemidler såsom pisk	
5. Rytterens kunnen i forhold til selvstændigt at styre sin hest, herunder rytterens evne til at holde den rigtige afstand til foregående rytter samt selvstændige udførelse af hver enkelt øvelse	
6. Rytterens evne til at ride korrekt diagonal ved letridning.	
Sammentælling - Total	

Kommentar: _____

Dommer: _____

Spring – Holdridning for ponyryttere - Bedømmelseskema

Dato: _____ Klub _____

Rytter: _____

Hest: _____

Element	Karakter (1-10)
1. Helhedsindtryk, herunder rytterens påklædning samt hestens soignering og fremvisning	
2. Linjeføring, herunder rytterens evne til at planlægge sit ridt med passende linjer mellem forhindringerne	
3. Tempo, herunder rytterens evne til at planlægge sit ridt med et tempo der passer til hestens/rytterens formåen samt til den valgte linjeføring	
4. Indvirken og effektivitet, herunder rytterens evne til at føre hesten effektivt rundt på banen på planlagte linjer og i planlagt tempo	
5. Opstilling og balance, herunder rytterens evne til at sidde korrekt på hesten og følge hesten rundt på banen i fornuftig balance under springningen	
6. Der gives 1 point pr. gennemført spring	
Sammentælling - gennemsnit	
Fradrag (refusion -0,5)	
Sammentælling (gennemsnit) - Total	

Kommentar: _____

Dommer: _____

Spring – Stilspringning for ponyryttere - Bedømmelseskema

Dato: _____ Klub _____

Rytter: _____

Hest: _____

Element	Karakter (1-10)
1. Helhedsindtryk, herunder rytterens påklædning samt hestens soignering og fremvisning	
2. Linjeføring, herunder rytterens evne til at planlægge sit ridt med passende linjer mellem forhindringerne	
3. Tempo, herunder rytterens evne til at planlægge sit ridt med et tempo der passer til hestens/rytterens formåen samt til den valgte linjeføring	
4. Indvirken og effektivitet, herunder rytterens evne til at føre hesten effektivt rundt på banen på planlagte linjer og i planlagt tempo	
5. Opstilling og balance, herunder rytterens evne til at sidde korrekt på hesten og følge hesten rundt på banen i fornuftig balance under springningen	
6. Rytterens evne til at tackle en vanskelig situation	
Fradrag (nedslag -4, refusion og volter -4)	
Sammentælling - Total	

Kommentar: _____

Dommer: _____

Mønstring - Bedømmelseskema

Dato: _____ Klub _____

Rytter: _____

Hest: _____

Element	Karakter (1-10)
1. Opstilling, herunder at hesten står et stykke væk fra bedømmeren, at hesten står åben mod bedømmeren (nærmeste forben lidt fremme og nærmeste bagben lodret under hoftehjørnet), holdningen af hestens hoved skal være naturlig	
2. Skridt, herunder at skridten er rolig, naturlig ren fir-taktet og så jordvindende som muligt, hesten bør bære sin hals naturligt og fremføres på lige linje	
3. Trav, herunder at hesten snarest efter vendingerne er i ren to-taktet og naturlig jordvindende trav.	
4. Vendinger, herunder at alle vendinger gøres højre om og så korte som mulige. Under vendingerne holdes venstre hånd i højde med hestens øje.	
5. Hestens soignering	
6. Mønstrerens påklædning og optræden, herunder at mønstreren er påklædt neutralt (hvide bukser og mørk trøje, hjelm og handsker) med henblik på at opmærksomheden skal fokuseres på hesten, korrekt føring af pisk i venstre hånd og uden unødigt brug eller korrektion (anvendelse af pisk til afstraffelse giver direkte bortvisning fra delkonkurrencen)	
7. Rytterens korrekte svar på teoretiske spørgsmål	
Fradrag (fejl bane -5 point)	
Vejen ud, dommerens mulighed for at give ekstra point. 1-5 point.	
Sammentælling – Total	

Kommentar: _____

Dommer: _____

Ringridning - Bedømmelseskema

Dato: _____ Klub _____

Rytter: _____

Hest: _____

Gennemridning	Point	Koefficient (point)
## 1 – stor ring		
## 2 – stor ring		
## 3 – stor ring		
## 4 – stor ring		
## 5 – stor ring		
## 6 – lille ring		
## 7 – lille ring		
## 8 – lille ring		
Sammentælling		

Kommentar: _____

Dommer: _____

